

**МИНИСТЕРСТВО СЕЛЬСКОГО ХОЗЯЙСТВА РОССИЙСКОЙ ФЕДЕРАЦИИ**

Федеральное государственное бюджетное образовательное учреждение  
высшего образования  
**«КУБАНСКИЙ ГОСУДАРСТВЕННЫЙ АГРАРНЫЙ УНИВЕРСИТЕТ  
ИМЕНИ И.Т. ТРУБИЛИНА»**

**ЭКОНОМИЧЕСКИЙ ФАКУЛЬТЕТ**

**УТВЕРЖДАЮ**  
Декан экономического  
факультета  
профессор К. Э. Тюпаков  
23 марта 2020 г.



**Рабочая программа дисциплины**

**Инновационный менеджмент в агропромышленном комплексе**

(Адаптированная рабочая программа для лиц с ограниченными возможностями здоровья и инвалидов, обучающихся по адаптированным основным профессиональным образовательным программам высшего образования)

**Направление подготовки**  
38.04.01 Экономика

**Направленность**  
Экономика фирмы и отраслевых рынков

**Уровень высшего образования**  
Магистратура

**Форма обучения**  
Очная и заочная

**Краснодар**

**2020**

Рабочая программа дисциплины «Инновационный менеджмент в агропромышленном комплексе» разработана на основе ФГОС ВО 38.04.01 Экономика, утвержденного приказом Министерства образования и науки РФ 30 марта 2015 г. № 321

Автор:  
канд. экон. наук, доцент

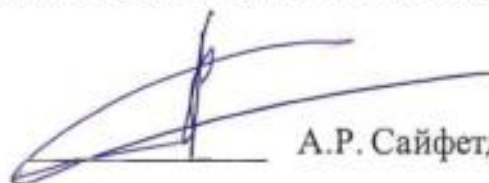

А.Р. Сайфетдинов

Рабочая программа обсуждена и рекомендована к утверждению решением кафедры организации производства и инновационной деятельности от 16.03.2020 г., протокол № 13.

Заведующий кафедрой,  
д-р техн. наук, профессор



Ю.И. Бершицкий

Рабочая программа одобрена на заседании методической комиссии экономического факультета, протокол от 23.03.2020 г. № 17

Председатель  
методической комиссии,  
д-р экон. наук, профессор



А.В. Толмачев

Руководитель  
основной профессиональной  
образовательной программы,  
д-р экон. наук, профессор



В.И. Гайдук

## 1 Цель и задачи освоения дисциплины

**Целью** освоения дисциплины «Инновационный менеджмент в агропромышленном комплексе» является формирование комплекса знаний об организационных, научных и методических основах управления инновационными процессами в аграрной экономике с учетом сложившихся в ней кризисных явлений и ресурсных ограничений.

### **Задачи дисциплины**

- формирование у обучающегося знаний о сущности, основных закономерностях и принципах, формах и методах планирования и организации инновационной деятельности в аграрной сфере;
- ознакомление обучающегося с основными методами планирования инновационной деятельности и технологического прогнозирования;
- формирование у обучающегося необходимых навыков для участия в процессе организации и управления технологической подготовкой и развитием производства;
- формирование у обучающегося знаний о методиках оценки экономической эффективности и рискованности отраслевых инноваций;
- формирование у обучающегося знаний и навыков в области управления инновационной деятельностью на предприятиях агропромышленного комплекса.

## 2 Перечень планируемых результатов обучения по дисциплине, соотнесенных с планируемыми результатами освоения ОПОП ВО

**В результате освоения дисциплины формируются следующие компетенции:**

ОПК-3 – способность принимать организационно-управленческие решения;

ПК-12 - способность разрабатывать варианты управленческих решений и обосновывать их выбор на основе критериев социально-экономической эффективности.

## 3 Место дисциплины в структуре ОПОП ВО

«Инновационный менеджмент в агропромышленном комплексе» является факультативной дисциплиной вариативной части ОПОП ВО подготовки обучающихся по направлению 38.04.01 Экономика, направленность «Экономика фирмы и отраслевых рынков».

## 4 Объем дисциплины (72 часов, 2 зачетные единицы)

Виды учебной работы	Объем, часов	
	Очная	Заочная

Виды учебной работы	Объем, часов	
	Очная	Заочная
<b>Контактная работа</b>	35	9
в том числе:		
— аудиторная по видам учебных занятий	34	8
— лекции	10	4
— практические	24	4
— внеаудиторная	1	1
— зачет	1	1
— экзамен	-	-
— защита курсовых работ (проектов)	-	-
<b>Самостоятельная работа</b>	37	63
в том числе:		
— курсовая работа (проект)	-	-
— прочие виды самостоятельной работы	37	63
<b>Итого по дисциплине</b>	<b>72</b>	<b>72</b>

## 5 Содержание дисциплины

По итогам изучаемой дисциплины обучающиеся сдают зачет.

Дисциплина изучается на 1 курсе, в 2 семестре очной формы обучения, на 2 курсе, в 3 семестре заочной формы обучения..

### Содержание и структура дисциплины по очной форме обучения

№ п/п	Тема. Основные вопросы	Формируемые компетенции	Семестр	Виды учебной работы, включая самостоятельную работу студентов и трудоемкость (в часах)		
				Лекции	Практические занятия	Самостоятельная работа
1	<b>Понятие инновации, признаки и классификация</b> Инновация как экономическая категория. Признаки классификации инновационных процессов. Принципиальная модель инновационной деятельности. Экологические аспекты инновационной деятельности. Территориальные аспекты инновационной деятельности. Государственное управление научно-исследовательскими организациями. Роль федерального уровня в инновационном развитии агропромышленного комплекса. Организация управления инновациями на региональном и муниципальном	ОПК-3 ПК-12	2	2	6	9

№ п/п	Тема. Основные вопросы	Формируемые компетенции	Семестр	Виды учебной работы, включая самостоятельную работу студентов и трудоемкость (в часах)		
				Лекции	Практи- ческие занятия	Самосто- ятельная работа
	уровнях. Основные структуры управления инновационными процессами в агропромышленном комплексе					
2	<b>Прогноз научно-технологического развития агропромышленного комплекса</b> Сущность технологического прогнозирования. Использование метода Делфи в технологическом прогнозировании. Технологическое прогнозирование по аналогии. Использование кривых роста при прогнозировании развития продуктов и технологий. Экстраполяция тенденций в технологическом прогнозировании. Аналитические модели в технологическом прогнозировании. Методы комбинирования полученных прогнозов. Нормативные методы технологического прогнозирования.	ОПК-3 ПК-12	2	2	6	9
3	<b>Оценка экономической эффективности инвестиций в разработку и освоение инноваций в агропромышленном комплексе</b> Содержание и особенности инновационно-инвестиционного анализа. Общие принципы инновационно-инвестиционной оценки проектов. Понятие и экономическое содержание дисконтирования денежных потоков. Основные показатели эффективности инновационно-инвестиционных проектов. Понятие и методы определения ставки дисконта.	ОПК-3 ПК-12	2	2	6	9
4	<b>Оценка рискованности инвестиций в разработку и освоение инноваций</b> Основные положения теории анализа финансовых рисков. Метод анализа чувствительности инновационно-инвестиционных проектов. Использование метода анализа сценариев при оценке рисков	ОПК-3 ПК-12	2	4	6	10

№ п/п	Тема. Основные вопросы	Формируемые компетенции	Семестр	Виды учебной работы, включая самостоятельную работу студентов и трудоемкость (в часах)		
				Лекции	Практи- ческие занятия	Самосто- ятельная работа
	проекта. Метод имитационного моделирования в оценки рисков проекта. Метод «дерева решений» в оценке рисков. Метод безрисковых эквивалентов в анализе рисков проекта. Метод скорректированной на риск ставки дисконта.					
Итого				10	24	37

### Содержание и структура дисциплины по заочной форме обучения

№ п/п	Тема. Основные	Формируемые компетенции	Семестр	Виды учебной работы, включая самостоятельную работу студентов и трудоемкость (в часах)		
				Лекции	Практи- ческие занятия	Самосто- ятельная работа
1	<b>Понятие инновации, признаки и классификация</b> Инновация как экономическая категория. Признаки классификации инновационных процессов. Принципиальная модель инновационной деятельности. Экологические аспекты инновационной деятельности. Территориальные аспекты инновационной деятельности. Государственное управление научно-исследовательскими организациями. Роль федерального уровня в инновационном развитии АПК. Организация управления инновациями на региональном и муниципальном уровнях. Основные структуры управления инновационными процессами в АПК	ОПК-3 ПК-12	3	1	1	15
2	<b>Прогноз научно-технологического развития агропромышленного комплекса</b> Сущность технологического прогнозирования. Использование метода Делфи в технологическом прогнозировании. Технологическое прогнозирование по аналогии. Использование кривых роста при прогнозировании развития	ОПК-3 ПК-12	3	1	1	15

№ п/п	Тема. Основные	Формируемые компетенции	Семестр	Виды учебной работы, включая самостоятельную работу студентов и трудоемкость (в часах)		
				Лекции	Практи- ческие занятия	Самосто- ятельная работа
	продуктов и технологий. Экстра- поляция тенденций в технологи- ческом прогнозировании. Анали- тические модели в технологиче- ском прогнозировании. Методы комбинирования полученных про- гнозов. Нормативные методы тех- нологического прогнозирования.					
3	<b>Оценка экономической эффек- тивности инвестиций в разработ- ку и освоение инноваций в АПК</b> Содержание и особенности инно- вационно-инвестиционного анали- за. Общие принципы инновацион- но-инвестиционной оценки проек- тов. Понятие и экономическое со- держание дисконтирования де- нежных потоков. Основные пока- затели эффективности инноваци- онно-инвестиционных проектов. Понятие и методы определения ставки дисконта.	ОПК-3 ПК-12	3	1	1	15
4	<b>Основы оценки рискованности инвестиций в разработку и освоение инноваций:</b> Основные положения теории ана- лиза финансовых рисков. Метод анализа чувствительности инно- вационно-инвестиционных проек- тов. Использование метода анали- за сценариев при оценке рисков проекта. Метод имитационного моделирования в оценке рисков проекта. Метод «дерева решений» в оценке рисков. Метод безриско- вых эквивалентов в анализе рис- ков проекта. Метод скорректиро- ванной на риск ставки дисконта.	ОПК-3 ПК-12	3	1	1	18
Итого				4	4	63

## 6 Перечень учебно-методического обеспечения для самостоятельной работы обучающихся по дисциплине

### 6.1 Методические указания (для самостоятельной работы)

1. Инновационный менеджмент в АПК : метод. указания / Сост. Ю. И. Бершицкий, А. Р. Сайфетдинов. – Краснодар: КубГАУ, 2018. –34 с.  
[https://edu.kubsau.ru/file.php/123/MU\\_po\\_inn\\_men\\_v\\_APK\\_415982\\_v1\\_.PDF](https://edu.kubsau.ru/file.php/123/MU_po_inn_men_v_APK_415982_v1_.PDF)

## 7 Фонд оценочных средств для проведения промежуточной аттестации

### 7.1 Перечень компетенций с указанием этапов их формирования в процессе освоения ОПОП ВО

Номер семестра*	Этапы формирования и проверки уровня сформированности компетенций по дисциплинам, практикам в процессе освоения ОПОП ВО
ОПК-3 – способность принимать организационно-управленческие решения	
1	Микроэкономика (продвинутый уровень)
1	Корпоративный менеджмент
2	Налоговый менеджмент
2	<i>Инновационный менеджмент в агропромышленном комплексе</i>
2	Производственная практика: практика по получению профессиональных умений и опыта профессиональной деятельности (в том числе технологическая практика, педагогическая практика)
3	Стратегический маркетинг
3	Международный маркетинг
3	Антикризисное управление
4	Производственная практика: практика по получению профессиональных умений и опыта профессиональной деятельности (в том числе технологическая практика, педагогическая практика)
4	Государственная итоговая аттестация: защита выпускной квалификационной работы, включая подготовку к защите и процедуру защиты
ПК-12 – способность разрабатывать варианты управленческих решений и обосновывать их выбор на основе критериев социально-экономической эффективности	
1	Коммуникативистика и управление внутрикорпоративными конфликтами
1	Корпоративный менеджмент
2	Эконометрика (продвинутый уровень)
2	<i>Инновационный менеджмент в агропромышленном комплексе</i>
3	Антикризисное управление
2	Налоговый менеджмент
3	Управление проектами
3	Инвестиционный менеджмент
4	Производственная практика: преддипломная практика
4	Государственная итоговая аттестация: защита выпускной квалификационной работы, включая подготовку к защите и процедуру защиты

\* номер семестра соответствует этапу формирования компетенции



## 7.2 Описание показателей и критериев оценивания компетенций на различных этапах их формирования, описание шкалы оценивания

Планируемые результаты освоения компетенции (индикаторы достижения компетенции)	Уровень освоения				Оценочное средство
	неудовлетворительно (минимальный не достигнут)	удовлетворительно (минимальный, пороговый)	хорошо (средний)	отлично (высокий)	
<b>ОПК-3 Способность принимать организационно-управленческие решения</b>					
<b>Знать:</b> - особенности организационно-управленческих решений в профессиональной сфере; - общий процесс и технологии, принципы и методы принятия организационно-управленческих решений в профессиональной сфере	Фрагментарные представления об особенностях организационно-управленческих решений в профессиональной сфере, общих процессах и технологиях, принципах и методах принятия организационно-управленческих решений в профессиональной сфере	Общие представления об особенностях организационно-управленческих решений в профессиональной сфере, общих процессах и технологиях, принципах и методах принятия организационно-управленческих решений в профессиональной сфере	Сформированные представления об особенностях организационно-управленческих решений в профессиональной сфере, общих процессах и технологиях, принципах и методах принятия организационно-управленческих решений в профессиональной сфере	Сформированные системные представления об особенностях организационно-управленческих решений в профессиональной сфере, общих процессах и технологиях, принципах и методах принятия организационно-управленческих решений в профессиональной сфере	кейс-задание, задача, реферат, тест вопросы и задания для проведения зачета
<b>Уметь:</b> - использовать законодательные, нормативные и методические документы в процессе принятия организационно-управленческих решений; - обосновывать выбор принимаемых организационно-управленческих решений	Фрагментарные умения, содержащие грубые ошибки, использовать законодательные, нормативные и методические документы в процессе принятия организационно-управленческих решений, обосновывать выбор принимаемых организационно-управленческих решений	Фрагментарные умения использовать законодательные, нормативные и методические документы в процессе принятия организационно-управленческих решений, обосновывать выбор принимаемых организационно-управленческих решений	Сформированные умения, содержащие незначительные погрешности, использовать законодательные, нормативные и методические документы в процессе принятия организационно-управленческих решений, обосновывать выбор принимаемых организационно-управленческих решений	Сформированные умения использовать законодательные, нормативные и методические документы в процессе принятия организационно-управленческих решений, обосновывать выбор принимаемых организационно-управленческих решений	
<b>Владеть:</b> - методами обеспечения надежности информации для принятия решений	Отсутствие навыков владения методами обеспечения надежности информации для принятия решений	Фрагментарные навыки владения методами обеспечения надежности информации для принятия решений	Сформированные навыки, содержащие незначительные погрешности, владения методами обеспечения надежности	Сформированные навыки владения методами обеспечения надежности информации для принятия решений	

Планируемые результаты освоения компетенции (индикаторы достижения компетенции)	Уровень освоения				Оценочное средство
	неудовлетворительно (минимальный не достигнут)	удовлетворительно (минимальный, пороговый)	хорошо (средний)	отлично (высокий)	
			информации для принятия решений		
<b>ПК-12 Способность разрабатывать варианты управленческих решений и обосновывать их выбор на основе критериев социально-экономической эффективности</b>					
<b>Знать:</b> – теоретические и практические аспекты разработки вариантов управленческих решений и обоснования их выбора на основе критериев социально-экономической эффективности; – порядок организации, подготовки и предоставления полной информации в целях оперативного управления предприятием, оперативного контроля и оценки результатов, планирования и координации развития предприятия; – критерии и показатели социально-экономической эффективности	Фрагментарные представления о теоретических и практических аспектах разработки вариантов управленческих решений и обоснования их выбора на основе критериев социально-экономической эффективности; о порядке организации, подготовки и предоставления полной информации в целях оперативного управления предприятием, оперативном контроле и оценки результатов, планирования и координации развития предприятия; о показателях социально-экономической эффективности	Общие представления о теоретических и практических аспектах разработки вариантов управленческих решений и обоснования их выбора на основе критериев социально-экономической эффективности; о порядке организации, подготовки и предоставления полной информации в целях оперативного управления предприятием, оперативном контроле и оценки результатов, планирования и координации развития предприятия; о критериях и показателях социально-экономической эффективности	Сформированные представления о теоретических и практических аспектах разработки вариантов управленческих решений и обоснования их выбора на основе критериев социально-экономической эффективности; о порядке организации, подготовки и предоставления полной информации в целях оперативного управления предприятием, оперативном контроле и оценки результатов, планирования и координации развития предприятия; о критериях и показателях социально-экономической эффективности	Сформированные системные представления о теоретических и практических аспектах разработки вариантов управленческих решений и обоснования их выбора на основе критериев социально-экономической эффективности; о порядке организации, подготовки и предоставления полной информации в целях оперативного управления предприятием, оперативном контроле и оценки результатов, планирования и координации развития предприятия; о критериях и показателях социально-экономической эффективности	кейс-задание, задача, реферат, тест, вопросы и задания для проведения зачета
<b>Уметь:</b> – на основе типовых методик рассчитывать варианты управленческих решений, обосновывая их выбор на основе критериев социально-экономической	Фрагментарные умения, содержащие грубые ошибки, на основе типовых методик рассчитывать варианты управленческих решений, обосновывая их выбор на основе	Фрагментарные умения рассчитывать варианты управленческих решений, обосновывая их выбор на основе критериев социально-экономической эффективности;	Сформированные умения, содержащие незначительные погрешности, рассчитывать варианты управленческих решений, обосновывая их выбор на основе	Сформированные умения рассчитывать варианты управленческих решений, обосновывая их выбор на основе критериев социально-экономической	

Планируемые результаты освоения компетенции (индикаторы достижения компетенции)	Уровень освоения				Оценочное средство
	неудовлетворительно (минимальный не достигнут)	удовлетворительно (минимальный, пороговый)	хорошо (средний)	отлично (высокий)	
<p>эффективности;</p> <p>– использовать источники экономической и социальной информации для принятия управленческих решений;</p> <p>– разрабатывать и обосновать варианты управленческих решений и объяснить их финансовые последствия;</p> <p>– проводить анализ вариантов управленческих решений и на основе полученных данных принимать наиболее результативные решения;</p> <p>– оценивать эффективность принимаемых управленческих решений;</p> <p>– выявлять внешний и внутренний контекст функционирования организации;</p> <p>– вырабатывать рекомендации по принятию решений в рамках подразделения</p>	<p>критериев социально-экономической эффективности;</p> <p>использовать источники экономической и социальной информации для принятия управленческих решений;</p> <p>разрабатывать и обосновать варианты управленческих решений и объяснить их финансовые последствия;</p> <p>проводить анализ вариантов управленческих решений и на основе полученных данных принимать наиболее результативные решения;</p> <p>оценивать эффективность принимаемых управленческих решений;</p> <p>выявлять внешний и внутренний контекст функционирования организации;</p> <p>вырабатывать рекомендации по принятию решений в рамках подразделения</p>	<p>использовать источники экономической и социальной информации для принятия управленческих решений;</p> <p>разрабатывать и обосновать варианты управленческих решений и объяснить их финансовые последствия;</p> <p>проводить анализ вариантов управленческих решений и на основе полученных данных принимать наиболее результативные решения;</p> <p>оценивать эффективность принимаемых управленческих решений;</p> <p>выявлять внешний и внутренний контекст функционирования организации;</p> <p>вырабатывать рекомендации по принятию решений в рамках подразделения</p>	<p>критериев социально-экономической эффективности;</p> <p>использовать источники экономической и социальной информации для принятия управленческих решений;</p> <p>разрабатывать и обосновать варианты управленческих решений и объяснить их финансовые последствия;</p> <p>проводить анализ вариантов управленческих решений и на основе полученных данных принимать наиболее результативные решения;</p> <p>оценивать эффективность принимаемых управленческих решений;</p> <p>выявлять внешний и внутренний контекст функционирования организации;</p> <p>вырабатывать рекомендации по принятию решений в рамках подразделения</p>	<p>эффективности;</p> <p>использовать источники экономической и социальной информации для принятия управленческих решений;</p> <p>разрабатывать и обосновать варианты управленческих решений и объяснить их финансовые последствия;</p> <p>проводить анализ вариантов управленческих решений и на основе полученных данных принимать наиболее результативные решения;</p> <p>оценивать эффективность принимаемых управленческих решений;</p> <p>выявлять внешний и внутренний контекст функционирования организации;</p> <p>вырабатывать рекомендации по принятию решений в рамках подразделения</p>	
<p><b>Владеть:</b></p> <p>– практически ми навыками, необходимыми для реализации эффективных управленческих решений;</p>	<p>Отсутствие навыков, необходимых для реализации эффективных управленческих решений;</p> <p>современных</p>	<p>Фрагментарные навыки, необходимые для реализации эффективных управленческих решений;</p> <p>современные ме-</p>	<p>Сформированные навыки, содержащие незначительные погрешности, навыки, необходимые для реализации эф-</p>	<p>Сформированные навыки, необходимые для реализации эффективных управленческих решений;</p> <p>современные ме-</p>	

Планируемые результаты освоения компетенции (индикаторы достижения компетенции)	Уровень освоения				Оценочное средство
	неудовлетворительно (минимальный не достигнут)	удовлетворительно (минимальный, пороговый)	хорошо (средний)	отлично (высокий)	
– современными методами разработки и принятия управленческих решений, навыками аналитической работы; – методикой принятия управленческих решений в зависимости от социально-экономической эффективности; – навыками по применению системного, причинно-следственного и сравнительного анализа в экономике	методами разработки и принятия управленческих решений, навыками аналитической работы; методикой принятия управленческих решений в зависимости от социально-экономической эффективности; навыков по применению системного, причинно-следственного и сравнительного анализа в экономике	тоды разработки и принятия управленческих решений, навыки аналитической работы; методики принятия управленческих решений в зависимости от социально-экономической эффективности; навыки по применению системного, причинно-следственного и сравнительного анализа в экономике	фективных управленческих решений; современные методы разработки и принятия управленческих решений, навыки аналитической работы; методики принятия управленческих решений в зависимости от социально-экономической эффективности; навыки по применению системного, причинно-следственного и сравнительного анализа в экономике	тоды разработки и принятия управленческих решений, навыки аналитической работы; методики принятия управленческих решений в зависимости от социально-экономической эффективности; навыки по применению системного, причинно-следственного и сравнительного анализа в экономике	

### 7.3 Типовые контрольные задания или иные материалы, необходимые для оценки знаний, умений, навыков, характеризующих этапы формирования компетенций в процессе освоения ОПОП ВО

#### *Кейс-задание*

История создания одной из крупнейших розничных сетей мира компании Wal-Mart связана с именем Sam Walton. В середине 1950-х гг. владелец нескольких универмагов господин Walton оказался перед фактом возросшей конкуренции со стороны двух новых форм розничной торговли: супермаркетов и стоковых магазинов (discount stores). Адаптируясь к новым рыночным условиям, Walton решил пойти по пути, отличному от лидеров в области низких цен, таких как Kmart, которые активно завоевывали крупные города. В качестве целевого рынка Walton выбрал небольшие населенные пункты с численностью населения менее 25 тыс. человек. Стратегия заключалась в том, что, предлагая товары по ценам не выше, чем в розничных сетях крупных городов, компания сможет привлечь потребителей за счет фактора близости. Действительно, вместо того чтобы добираться четыре-пять часов до ближайшего центра, покупатель может с той же экономической выгодой приобрести товар вблизи от дома.

В 1962 г. был построен первый магазин скидок Wal-Mart в городе Роджерз, штат Арканзас. Именно с первого магазина начала свою историю и известная корпоративная культура Wal-Mart, где каждый служащий участвует в управлении компанией и является генератором новых идей.

Wal-Mart, став первой компанией, открывшей магазин скидок в малом населенном пункте, сразу получила ряд преимуществ. Это низкие цены на недвижимость, низкие тарифы за рекламу, низкая текучесть кадров и бренд «самого крупного магазина в городе». Помимо этого, компания сразу стала частью общественной жизни благодаря созданию инфраструктуры вокруг торговой точки, спонсорской деятельности и предоставлению рабочих мест. Однако для того чтобы иметь возможность предлагать товары по низким ценам и удержать свои позиции при попытке внедрения на данный рыночный сегмент конкурентов, компании необходимо было разработать уникальную рыночную стратегию.

Руководство Wal-Mart сделало ставку на инновации в трех сферах. Первой новацией стала агрессивная стратегия завоевания малых городов, которая привела к появлению 276 магазинов в 11 штатах США к 1979 г. Таким образом была достигнута цель экономии на масштабах деятельности.

Объектом следующей инновации стала система заказа и доставки продукции. Было создано несколько дистрибьюторских центров, объединяющих систему доставки товара по географическому признаку. Заказ на товары для магазинов одного географического региона происходил централизованно, затем товары доставлялись в конкретный дистрибьюторский центр, где происходила сортировка и погрузка товара для доставки в конкретную торговую точку.

Еще одной сферой инноваций стала внутрифирменная система коммуникаций. Была внедрена электронная система сканирования результатов торговли в каждом магазине, позволяющая эффективнее управлять активами. Информация по каждой торговой точке аккумулировалась в дистрибьюторских центрах, где консолидировалась отчетность по продажам и принималось решение о доставке очередной партии товара в конкретный магазин данного региона. Параллельно те же транспортные средства, что доставляли продукцию в магазины, использовались для получения товара у производителей, находящихся в радиусе центра дистрибуции.

Централизованные закупки и автоматизированная система потока информации от торговых точек в дистрибьюторские центры и затем к производителям позволили компании установить взаимовыгодные отношения с такими крупными производителями, как Procter&Gambles, Eastman Kodaks, Gitano, прежде исключительно диктовавшими свои условия розничным сетям.

В 1994 г. компания Wal-Mart купила 122 магазина в Канаде, в 1995 г. вышла на рынок Аргентины и Бразилии.

Огромные масштабы и эффективная система логистики позволили компании только в 1991 г. сэкономить 720 млн долл. Снижение затрат позволило значительно снизить уровень цен на товары. Если добавить к этому уникальную корпоративную культуру, где инновации не только приветствовались служащими, но и исходили от них, а также новейшую систему управления запасами и

грамотный маркетинг, то конкурентные позиции Wal-Mart были непоколебимы. Компания Kmart не раз делала попытки выйти на рынок малых городов, но ей никогда не удавалось даже приблизиться по уровню продаж к Wal-Mart.

К 1995 г. компания Wal-Mart стала крупнейшей в мире розничной сетью. Важнейший показатель деятельности розничной сети – продажи на квадратный метр площади – составил у Wal-Mart 379 долл. по сравнению со 185 долларами у Kmart. 46% покупателей Wal-Mart отличались лояльностью, в то время как у Kmart этот показатель составлял лишь 19%. И наконец, расходы компании (торговые издержки, общие и административные расходы) составляли 15,8% от продаж, что является самым низким показателем в отрасли со средней долей расходов около 30%.

В 2003 г. компания занимала четвертое место в списке 500 крупнейших компаний мира.

### Задания:

*Задание 1.* К какому типу инноваций относится выбранный компанией Walt-Mart метод адаптации к изменившимся условиям внешней среды?

*Задание 2.* Столкнулась ли компания с проблемой «каннибализма»? Существовали ли альтернативные возможности?

*Задание 3.* Какие инновационные шаги компании можно рассматривать в качестве использования стратегии «блокирования»? Насколько эти шаги оказались эффективными?

*Задание 4.* Смоделируйте ситуацию, когда на рынке появляется конкурент, сумевший добиться такого же эффекта экономии на масштабах, как и компания Walt-Mart. От чего будет зависеть его конкурентоспособность? Какую стратегию вероятнее всего выберет компания Walt-Mart по отношению к потенциальному конкуренту?

*Задание 5.* В чем вы видите причину успеха компании Walt-Mart?

### Задача (по вариантам для контрольной работы)

На предприятии планируется организовать выпуск соевого молока из бобов сои собственного производства. Менеджеры отдела по инновационному развитию предприятия разработали план реализации рассматриваемого проекта сетевая модель, которого представлен ниже.



Сроки выполнения каждой  $i$ -ой работы ( $a_i$ ) и проекта в целом ( $A$ ) были определены руководителем предприятия. Однако одному из работников отдела развития удалось убедить его, что уложиться в заданные сроки по всем работам будем очень сложно, и тогда руководитель допустил увеличение срока выполнения каждой работы, но не более чем на 2 дня. Определите ве-

роятность реализации всего проекта в установленный владельцем предприятия срок  $A$ , если за ожидаемую продолжительность каждой  $i$ -ой работы будет принята  $a_i$ , за пессимистическую –  $a_i+2$ . Оптимистическую продолжительность работы при решении задачи принимайте равной ожидаемой.

### Варианты

Варианты	Установленная продолжительность работ ( $a_i$ )											Установленный срок реализации проекта ( $A$ )
	Анализ рынка	Прогнозирование объема продаж	Разработка торговой марки	Поиск сетевых партнеров	Выбор оборудования	Разработка техн. проекта	Ремонт в производственных помещениях	Закупка и монтаж производственной линии	Формирование и подготовка штата сотрудников	Рекламная кампания 1	Выход на проектную мощность	
1	9	11	37	16	6	28	65	4	9	62	69	177
2	10	10	35	18	6	28	57	3	8	58	56	159
3	8	12	34	14	5	29	57	3	10	62	30	134
4	8	11	33	14	6	26	57	3	10	70	67	178
5	11	9	24	14	5	32	64	4	11	57	59	158
6	9	9	29	17	3	26	68	3	10	68	59	165
7	8	10	29	15	5	30	69	1	11	42	73	172
8	11	9	31	15	5	29	39	3	9	53	31	126
9	9	11	30	12	7	29	51	3	9	51	68	158
10	9	10	29	13	7	33	59	4	11	64	27	129
11	10	10	30	18	5	32	46	4	11	45	50	135
12	9	11	25	10	5	30	42	4	9	57	40	131
13	8	10	25	13	5	29	56	2	11	48	47	134
14	11	11	32	13	4	23	58	3	10	64	87	194
15	9	12	28	12	7	30	56	2	11	40	73	163
16	11	8	30	15	5	32	60	3	11	60	58	159
17	8	10	25	15	4	30	71	1	11	46	71	172
18	8	9	30	16	5	27	61	5	11	69	29	136
19	7	10	31	14	4	25	57	3	10	51	32	121
20	10	12	27	12	6	33	73	1	10	55	44	150
21	10	10	30	13	7	31	70	3	10	64	70	174
22	11	9	28	13	5	30	57	3	9	59	76	174
23	9	8	27	12	4	27	45	4	11	74	80	190
24	8	9	35	15	4	32	56	2	10	53	48	144
25	10	10	31	12	5	33	74	1	11	74	80	195
26	9	11	26	13	6	27	57	1	12	58	89	182
27	9	12	35	16	6	30	68	4	10	54	78	181
28	9	9	32	11	6	31	65	2	11	83	86	210
29	9	10	28	16	7	31	61	3	10	55	43	136
30	8	11	29	11	5	32	75	4	11	72	60	169

### ***Задачи (приведены примеры)***

1. Определить NPV проекта продолжительностью 5 лет при ставке дисконта 17% и при следующем распределении денежных потоков по годам: 0 год: -1500 тыс.руб., 1 год: -700 тыс.руб., 2 год: 300 тыс.руб., 3 год: 2500 тыс.руб., 4 год: 3200 тыс.руб.

2. Определить NPV проекта продолжительностью 6 лет при единовременном инвестировании в начале его реализации, если объем инвестиций составляет 3,2 млн.руб., ежегодные денежные поступления равны по годам и составляют 0,7 млн.руб., а ставка дисконта равна 22%.

3. Определить рентабельность инвестиционного проекта продолжительностью в 5 лет при ставке дисконта 25% и при следующем распределении денежных потоков по годам: 0 год: -1700 руб.; 1 год: -500 руб.; 2 год: 400 руб.; 3 год: 1900 руб.; 4 год: 2200 руб.

4. Определить дисконтированный срок окупаемости инвестиционного проекта, если размер инвестиций равен 5,5 млн.руб., ежегодные денежные поступления равны по годам и составляют 2,1 млн.руб., а ставка дисконта принята равной 20%.

5. Рассчитать IRR проекта, расположенную в интервале от 15 до 20%, при следующем распределении денежных потоков по годам: 0 год: -28000 тыс.руб., 1 год: 7000 тыс.руб., 2 год: 16000 тыс.руб., 3 год: 18000 тыс.руб.

6. Инвестиционный проект предполагается финансировать за счет прибыли предприятия, акционерного капитала и банковского кредита. Цена капитала по источнику «прибыль» равна 18 %, цена акционерного капитала 7 %, процентная ставка по кредиту 25 % годовых. Доля прибыли в инвестициях проекта – 40 %, акционерного капитала – 35 %, банковского кредита – 25 %. Ставка налога на прибыль – 20 %. Рассчитать ставку дисконта этого проекта.

### ***Темы рефератов (приведены примеры)***

1. Инновация как экономическая категория, технологические и продуктовые инновации.

2. Цели, задачи, содержание инновационной деятельности в АПК, особенности ее организации.

3. Экологические, территориальные и отраслевые аспекты инновационной деятельности.

4. Инновационная деятельность сельскохозяйственных предприятий как фактор их конкурентоспособности.

5. Роль федерального и регионального уровней в инновационном развитии АПК.

6. Организация управления инновациями на региональном и муниципальном уровнях.

7. Инновационно-технологическое развитие АПК развитых стран.

8. Рыночные механизмы управления инновациями.



9. Нормативно-правовые акты, регулирующие инновационную деятельность АПК.
10. Организационно-экономические механизмы инновационной политики.
11. Государственное управление научно-исследовательскими организациями.
12. Интеграция аграрной науки, образования и производства.
13. Методы ценообразования на научную продукцию.
14. Опыт ценообразования на селекционно-семеноводческую продукцию.
15. Отраслевые издания как источники информации

### *Тесты (приведены примеры)*

1. К отраслевым особенностям организации инновационной деятельности на сельскохозяйственных предприятиях относят:
  - а) развитие преимущественно на базе технологических инноваций
  - б) большая потребность в финансировании инновационных проектов
  - в) развитие преимущественно на базе продуктовых инноваций
  - г) большая зависимость от условий места размещения предприятия
  
2. Трансфер инноваций в агропромышленном комплексе представляет собой:
  - а) источник финансирования крупных инновационно-инвестиционных проектов
  - б) процессы передачи знаний и опыта внедрения инноваций от ее создателя до производителя
  - в) способ снижения рисков при реализации инновационных проектов за счет распределения ответственности между участниками
  - г) приобретение высокопроизводительной сельскохозяйственной техники и ее доставка к месту эксплуатации
  
3. Укажите, что такое технологический разрыв:
  - а) расстояние между параметрами двух технологий, которое не может быть сокращено посредством увеличения затрат на развитие отстающей из них;
  - б) это разница между фактическими эмпирическими показателями использования двух технологий в различных предприятиях;
  - в) это сумма значений производственно-экономических показателей использования технологии по совокупности предприятий;
  - г) параметр уравнения прогнозирования технологического развития.
  
4. Укажите, что такое диффузия инновации:
  - а) это показатель отставания производителя, использующего инновационную технологию, от технологической отраслевой границы;
  - б) процесс распространения инновации в отрасли;
  - в) это рост основных производственно-экономических показателей производителя, использующего инновационную технологию;

г) объем капитальных вложений для разработки инновации.

5. Определить размер ожидаемого годового экономического эффекта при внедрении технологии точного сельского хозяйства, если затраты текущего года на семена, удобрения, средства химической защиты растений и топливо составили соответственно 600, 780, 350 и 420 тыс. руб., а ожидаемая экономия материалов равна 3, 8, 3 и 12 %.

- а) 141,3 тыс. руб.
- б) 150 тыс. руб.
- в) 0 руб.
- г) минус 136 тыс. руб.

6. Определить, в каком году отрасль молочного скотоводства региона достигнет средней молочной продуктивности 8000 кг, если ее рост был опи-

сан уравнением Гомперца  $y = 9000e^{-1,47e^{-0,081t}}$  (t=1 соответствует 1997 году):

- а) 2020 год
- б) 2015 год
- в) 2028 год
- г) 2030 год

7. Результаты решения инвестора об участии в реализации инновационного проката главным образом, зависят от анализа:

- а) учредительного документа инициатора инновационного проект
- б) бизнес-плана инновационного проекта
- в) отчета о финансовом состоянии инициатора инновационного проекта
- г) маркетингового плана

8. Соотнести этапы реализации инновационных проектов с их содержанием

1. Достартовый	1. Проведение работ по теоретическому и практическому обоснованию коммерческой значимости идеи
2. Стартовый	2. Завершение разработки и испытания прототипа нового продукта, организации новой фирмы
3. Начального расширения	3. Начало производства и реализации новой продукции на рынок
4. Быстрого расширения	4. Рост производственных мощностей и объемов продаж
5. Этап ликвидности	5. Первое публичное размещение акций новой компании на бирже, продажа венчурным инвестором своей доли акций

9. Стратегия инновационного развития России к ключевым компетенциям инновационного человека относит:

- а) способность и готовность к непрерывному образованию, переобучению и самообучению
- б) способность к критическому мышлению

в) способность и готовность к разумному риску, креативность и предприимчивость

г) высокий уровень трудовой дисциплины

10. Стратегия инновационного развития России предусматривает следующие направления повышения инновационной активности бизнеса:

а) улучшение условий для справедливой конкуренции для усиления мотиваций компаний, их собственников к инновациям

б) совершенствование налоговых условий для ведения инновационной деятельности

в) повышение таможенных пошлин на ввозимые товары

г) увеличение налогов на прибыль от деятельности нефтегазовых компаний

11. Приоритетные направления развития науки и техники и перечень критических технологий федерального уровня в России утверждаются:

а) Государственной думой РФ

б) Премьер-министром РФ

в) Президентом РФ

г) Профильными министерствами

12. В настоящее время на федеральном государственном уровне в России признаны приоритетными следующие направления развития науки, технологий и техники:

а) нанотехнологии

б) транспорт

в) текстильная промышленность

г) ядерная энергетика

д) рационализация природопользования

13. Целью стратегии научно-технологического развития России является:

а) снижение доли сырьевого сектора экономики в валовом внутреннем продукте России, в том числе за счет развития отраслей сельского хозяйства

б) обеспечение независимости и конкурентоспособности страны за счет создания эффективной системы наращивания и наиболее полного использования интеллектуального потенциала нации

в) повышение общего уровня жизни населения страны, в том числе за счет опережающего развития сельских территорий

г) формирование среднего класса по уровню жизни в структуре населения страны

14. Наиболее значимыми с точки зрения стратегии научно-технологического развития России являются следующие вызовы:

а) низкий уровень высшего образования

б) исчерпание возможностей экономического роста России, основанного на экстенсивной эксплуатации сырьевых ресурсов

в) потребность в обеспечении продовольственной безопасности и продовольственной независимости России

г) неразвитость политической системы страны

15. Согласно стратегии научно-технологического развития России в ближайшие годы его приоритетами следует считать:

а) связанность территории России за счет создания интеллектуальных транспортных и телекоммуникационных систем, освоение и использование космического и воздушного пространства, Мирового океана, Арктики и Антарктики

б) переход к экологически чистой и ресурсосберегающей энергетике

в) повышение интенсификации сельского хозяйства, в том числе за счет доведения уровня использования минеральных удобрений и химических средств защиты растений до показателей экономически развитых стран

г) переход к персонализированной медицине, высокотехнологичному здравоохранению

16. При разработке инновационного проекта перечень его работ (операций) определяют с применением графического метода, который получил название:

а) цепь работ

б) дерево работ

в) матрица работ

г) матрешка работ

17. Матрица взаимоувязки работ позволяет точно определить:

а) силу и направление связи между работами

б) часть работ, выполняемых параллельно

в) все работы в проекте, выполняемые параллельно

г) работы, требующие наибольшего внимания менеджера

д) последовательность выполнения работ

18. В строке матрицы взаимоувязки работ указываются (для конкретной работы):

а) работы, образующие критический путь в проекте

б) работы, являющиеся предшествующими для данной работы

в) работы, требующие наибольшего финансирования в проекте

г) работы, выполняющиеся параллельно с данной работой

19. Пустой столбец в матрице взаимоувязки работ указывает (для конкретной работы) на то, что:

а) работа является одной из начальных работ проекта

б) работа является необязательной и может быть исключена из проекта

- в) работа лежит на критическом пути сетевого графика проекта
- г) работа является одной из конечных работ проекта

20. Пустая строка в матрице взаимоувязки работ указывает (для конкретной работы) на то, что:

- а) работа является одной из начальных работ проекта
- б) работа является необязательной и может быть исключена из проекта
- в) работа лежит на критическом пути сетевого графика проекта
- г) работа является одной из конечных работ проекта

21. Основными элементами сетевой модели инновационного проекта являются:

- а) ребра (работы)
- б) трансфер (передача инновации)
- в) события (моменты времени)
- г) пути (последовательности работ)
- д) инвестиции (в освоение инновации)

22. Событие в сетевой модели инновационного проекта обозначает:

- а) момент времени, когда будут завершены все входящие в него работы
- б) момент времени, когда возникает необходимость оплачивать выполненные работы
- в) момент времени, когда руководитель должен назначить ответственного за выполнение работы
- г) момент времени, когда будет завершена хотя бы одна входящая в него работа

23. Фиктивная работа в сетевой модели инновационного проекта требует затрат:

- а) всех ресурсов, как и действительная работа
- б) только трудовых ресурсов (участия членов проектной группы)
- в) только времени (ожидание результата)
- г) не требует затрат никаких ресурсов

24. Выберите правильное утверждение:

- а) полный путь в сетевом графике является его критическим путем
- б) продолжительность полного пути в сетевом графике может быть больше продолжительности критического пути
- в) продолжительность полного пути в сетевом графике может быть меньше продолжительности критического пути
- г) полный путь в сетевом графике не может быть его критическим путем

25. Фиктивная работа вводится в состав сетевого графика инновационного проекта, если:

- а) две и более действительные работы проекта выполняются параллельно
- б) две и более действительные работы проекта имеют одновременно как общие между собой так и различные предшествующие работы
- в) на двух и более действительных работах проекта образуются чрезмерно большие резервы времени
- г) запущен длительный процесс, требующий ожидания результатов во времени без непосредственного участия членов проектной группы

### **Вопросы и задания для проведения промежуточного контроля**

*Компетенция: способность принимать организационно-управленческие решения (ОПК-3)*

### **Вопросы к зачету**

1. Понятия, цели, задачи и содержание инновационной деятельности в агропромышленном комплексе
2. Классификация инноваций в агропромышленном комплексе
3. Организация управления инновациями в АПК на региональном и муниципальном уровнях
4. Отраслевые научно-исследовательские организации, роль, структура и формы организации
5. Понятие, основные элементы и классификация инновационных проектов
6. Порядок разработки программ и проектов инновационных трансформаций в АПК
7. Проектный подход к управлению инновационными трансформациями предприятий
8. Применение метода сетевого планирования к управлению инновационным проектом
9. Бизнес-план инновационного проекта в АПК, его структура и содержание
10. Формы материально-технического обеспечения инновационной деятельности в агропромышленном производстве
11. Экономические механизмы совершенствования финансирования инновационной деятельности предприятий
12. Информационное обеспечение инновационной деятельности в агропромышленном комплексе
13. Кадровое обеспечение инновационной деятельности в агропромышленном производстве
14. Правовое обеспечение инновационной деятельности в агропромышленном комплексе
15. Отраслевые особенности организации инновационной деятельности в агропромышленном комплексе
16. Факторы, влияющие на развитие инновационной деятельности в агропромышленном комплексе

17. Сельскохозяйственное консультирование как механизм организации инновационной деятельности
18. Сеть трансфера инноваций в агропромышленном комплексе
19. Развитие предпринимательства в инновационной сфере
20. Налогообложение, страхование и стимулирование организаций инновационной сферы
21. Организация внедрения результатов инноваций в агропромышленном комплексе
22. Инновации в растениеводстве
23. Инновации в животноводстве
24. Инновации в кормопроизводстве
25. Инновации в хранении агропродукции
26. Инновации в переработке сельскохозяйственной продукции
27. Методы ценообразования на научную продукцию
28. Разновидности метода затратного ценообразования на наукоемкую продукцию
29. Рыночные методы ценообразования на объекты интеллектуальной собственности
30. Опыт ценообразования на селекционно-семеноводческую продукцию
31. Формирование и функционирование конкурентных рынков наукоемкой и высокотехнологичной продукции
32. Основные функции управления инновационной деятельностью
33. Особенности, содержание и виды планирования инновационной деятельности на предприятии
34. Планирование научно-исследовательских работ в сфере АПК
35. Особенности планирования освоения продуктовых инноваций на предприятиях АПК
36. Особенности планирования освоения технологических инноваций на предприятиях АПК

***Практические задания для проведения зачета (приведены примеры)***

***Задание 1***

Составить сетевой график реализации инновационно-инвестиционного проекта, взаимоувязка работ по которому представлена в таблице

Работа проекта	Предшествующие работы
А	–
Б	–
В	–
Г	А
Д	Б
Е	В
Ж	В
З	БЕ
И	ГД
Й	Ж

### Задание 2

Рассчитайте ранние и поздние сроки событий в сетевом графике инновационно-инвестиционного проекта. Схема сетевой модели и продолжительности работ представлены на рисунке.

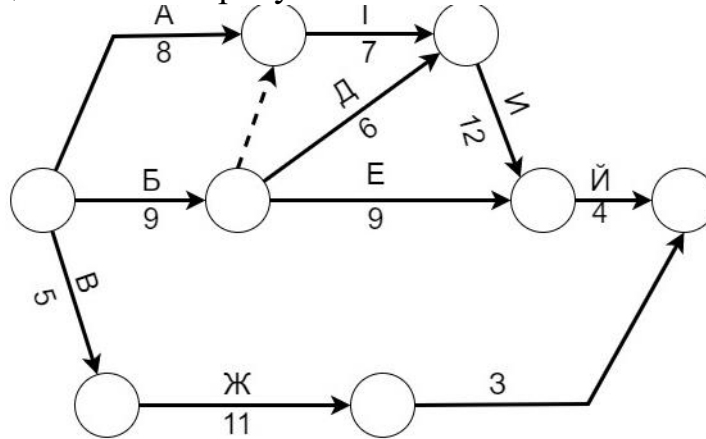

### Задание 3

Рассчитайте полный, свободный и независимый резервы времени работ в сетевом графике инновационно-инвестиционного проекта. Схема сетевой модели, продолжительности работ представлены на рисунке. Ранние и поздние сроки событий графика представлены в таблице.

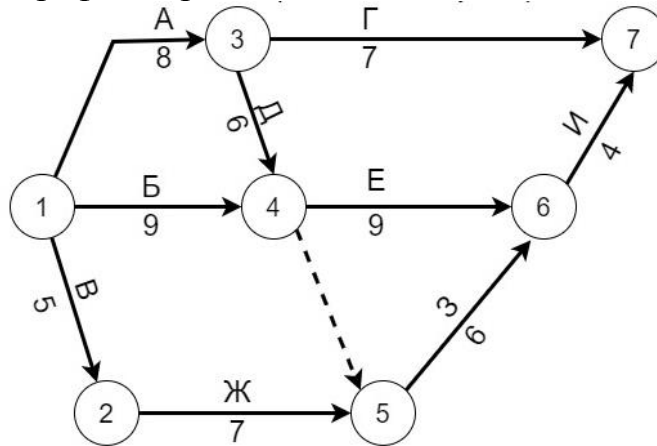

Сроки событий	Номера событий в графике						
	1	2	3	4	5	6	7
Ранний	0	5	8	14	14	23	27
Поздний	0	7	8	14	17	23	27

### Задание 4

Определите вероятность, что инновационный проект будет полностью реализован за 49 дней. Схема сетевой модели с выделенным критическим путем представлена на рисунке. Под стрелками на схеме указаны три оценки времени выполнения каждой работы – оптимистическая, ожидаемая и пессимистическая. В расчетах принимайте, что продолжительности работ распределены по бета-распределению, а продолжительность критического пути в целом – по нормальному распределению.



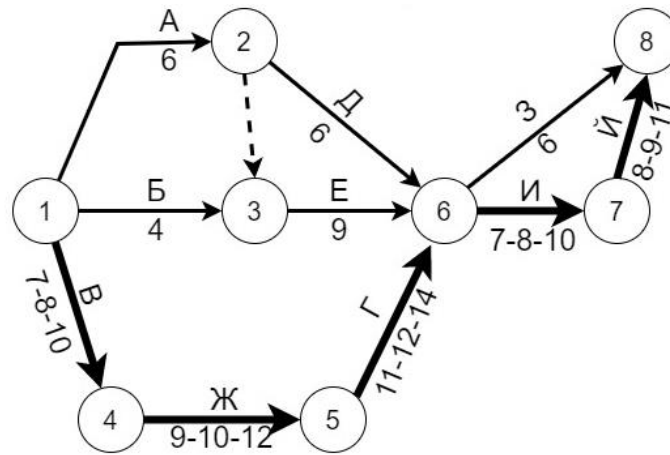

### Задание 5

Определите вероятность, что продолжительность реализации инновационного проекта будет в интервале от 38 до 40 дней включительно. Схема сетевой модели с выделенным критическим путем представлена на рисунке. Под стрелками на схеме указаны три оценки времени выполнения каждой работы – оптимистическая, ожидаемая и пессимистическая. В расчетах принимайте, что продолжительности работ распределены по бета-распределению, а продолжительность критического пути в целом – по нормальному распределению.

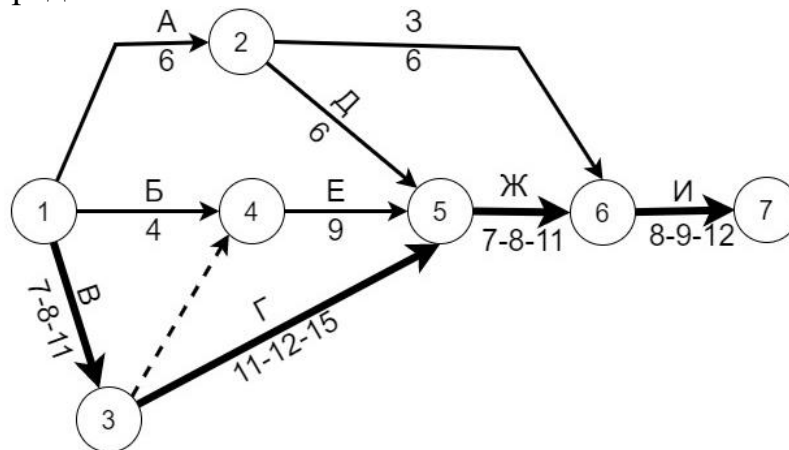

*Компетенция: способность разрабатывать варианты управленческих решений и обосновывать их выбор на основе критериев социально-экономической эффективности (ПК-12)*

### Вопросы к зачету

1. Сущность и содержание государственной инновационной политики в агропромышленной сфере экономики
2. Роль и формы государственного регулирования инновационной деятельности в АПК
3. Государственные стратегии и программы развития агропромышленного комплекса

4. Опыт государственного регулирования инновационной деятельности в зарубежных странах
5. Экономические вызовы агропромышленного комплекса.
6. Социальные вызовы в агропромышленном комплексе
7. Экологические вызовы в агропромышленном комплексе
8. Технологические вызовы агропромышленного комплекса
9. Политические вызовы агропромышленного комплекса
10. Сценарии, цели и задачи инновационного развития агропромышленного комплекса России
11. Сценарий «Локального роста» агропромышленного комплекса
12. Сценарий «Глобального прорыва» в развитии отечественного агропромышленного комплекса
13. Факторы, сдерживающие инновационное развитие отечественного агропромышленного комплекса
14. Совершенствование научно-технической политики в агропромышленном комплексе
15. Содержание и особенности инновационно-инвестиционного анализа
16. Общие принципы экономической оценки инновационно-инвестиционных проектов
17. Понятие и экономическое содержание дисконтирования и компаундирования денежных потоков
18. Основные показатели экономической эффективности инновационно-инвестиционных проектов
19. Особенности определения экономического эффекта освоения продуктовых и технологических инноваций в АПК
20. Основные положения теории анализа рискованности инвестиций в инновационные проекты
21. Особенности использования метода анализа чувствительности инновационно-инвестиционных проектов в АПК
22. Особенности использования метода анализа сценариев при оценке рисков инновационно-инвестиционных проектов в АПК
23. Особенности использования метода «дерева решений» при оценке рисков инновационно-инвестиционных проектов в АПК
24. Особенности использования метода имитационного моделирования при оценке рисков инновационно-инвестиционных проектов в АПК

### ***Практические задания для проведения зачета (приведены примеры)***

#### ***Задание 1.***

Затраты на проведение НИР и создание опытного образца нового вида продукции научно-производственной организацией ожидаются в размере 8 млн руб., а оплата их работ заказчиком в рамках данного проекта составит 12,5 млн руб. Определить ожидаемую рентабельность проекта.

### ***Задание 2***

Определить простой срок окупаемости инвестиций в инновационную трансформацию производства, если их размер равен 5 млн руб., а ожидаемые дополнительные ежегодные денежные поступления от внедрения их результатов в производство составляют 2,5 млн руб.

### ***Задание 3***

Определить чистый дисконтированный доход проекта продолжительностью 5 лет по освоению технологии параллельного вождения техники при производстве продукции растениеводства, если известно, что объем необходимых капитальных вложений составляет 1500 тыс. руб., годный экономический эффект равен 700 тыс. руб., а ставка дисконта принята равной 12 %.

### ***Задание 4***

Определить чистый дисконтированный доход проекта организации производства овощей в закрытом грунте, если продолжительность проекта составляет 10 лет, ставка дисконта принята равной 11 %, а ожидаемые денежные потоки распределены по годам следующим образом: 0 год: -25 000 тыс.руб., 1 год: 1 500 тыс.руб., 2–10 год: 7 000 тыс. руб.

### ***Задание 5***

Определить чистый дисконтированный доход проекта технико-технологической модернизации молочно-товарной фермы продолжительностью 8 лет при единовременном инвестировании в начале его реализации, если объем инвестиций составляет 27 млн руб., ежегодные денежные поступления равны по годам и составляют 7 млн руб., а ставка дисконта равна 12 %.

## **7.4 Методические материалы, определяющие процедуры оценивания знаний, умений, навыков, характеризующих этапы формирования компетенций**

Контроль освоения дисциплины и оценка знаний, умений и навыков обучающихся производится в соответствии с Пл КубГАУ 2.5.1 «Текущий контроль успеваемости и промежуточной аттестации обучающихся».

**Кейс-задание** – проблемное задание, в котором обучающемуся предлагают осмыслить реальную профессионально-ориентированную ситуацию, выработать способы решения.

Результат выполнения кейс-задания оценивается с учетом следующих критериев:

- полнота проработки ситуации;
- полнота выполнения задания;
- новизна и неординарность представленного материала и решений;
- перспективность и универсальность решений;

– умение аргументировано обосновать выбранный вариант решения.

Если результат выполнения кейс-задания соответствует обозначенному критерию студенту присваивается один балл (за каждый критерий по 1 баллу).

### **Критерии оценивания выполнения кейс-заданий**

Оценка «отлично» – при наборе в 5 баллов.

Оценка «хорошо» – при наборе в 4 балла.

Оценка «удовлетворительно» – при наборе в 3 балла.

Оценка «неудовлетворительно» – при наборе в 2 балла.

**Задача** – средство, позволяющее оценить умение и навыки обучающегося применять стандартные методы решения поставленной задачи с использованием имеющейся инструментальной и (или) лабораторной базы, проводить анализ полученного результата работы.

### **Критерии оценки знаний студента при выполнении задачи.**

Оценка «отлично» - выставляется обучающему, показавшему всесторонние, систематизированные, глубокие знания при выполнении задач и умение уверенно применять их на практике при решении конкретных задач, свободное и правильное обоснование принятых решений.

Оценка «хорошо» - выставляется обучающему, если он твердо знает материал, умеет применять полученные знания на практике, но допускает в решении задач некоторые неточности, которые может устранить с помощью дополнительных вопросов преподавателя.

Оценка «удовлетворительно» - выставляется обучающемуся, показавшему фрагментарный, разрозненный характер знаний, недостаточно правильные формулировки базовых понятий, нарушения логической последовательности в изложении программного материала, но при этом он владеет основными понятиями используемых при решении задач, необходимыми для дальнейшего обучения и может применять полученные знания по образцу в стандартной ситуации.

Оценка «неудовлетворительно» - выставляется обучающемуся, который не знает большей части основного содержания задач, допускает грубые ошибки в формулировках основных понятий и не умеет использовать полученные знания при решении типовых практических заданий.

**Реферат** – это краткое изложение в письменном виде содержания и результатов индивидуальной учебно-исследовательской деятельности, имеет регламентированную структуру, содержание и оформление. Его задачами являются:

1. Формирование умений самостоятельной работы студентов с источниками литературы, их систематизация;
2. Развитие навыков логического мышления, обобщения и критического анализа информации;
3. Углубление и расширение теоретических знаний по проблеме исследу-

дования.

Текст реферата должен содержать аргументированное изложение определенной темы. Реферат должен быть структурирован (по главам, разделам, параграфам) и включать разделы: введение, основная часть, заключение, список используемых источников. В зависимости от тематики реферата к нему могут быть оформлены приложения, содержащие документы, иллюстрации, таблицы, схемы и т. д.

**Критериями оценки реферата** являются: качество текста, обоснованность выбора источников литературы, степень раскрытия сущности вопроса, соблюдения требований к оформлению и представлению результатов.

Оценка **«отлично»** — выполнены все требования к написанию реферата, обозначена проблема и обоснована её актуальность; сделан анализ различных точек зрения на рассматриваемую проблему и логично изложена собственная позиция; сформулированы выводы, тема раскрыта полностью, выдержан объём; соблюдены требования к внешнему оформлению.

Оценка **«хорошо»** — основные требования к реферату выполнены, но при этом допущены недочёты. В частности, имеются неточности в изложении материала; отсутствует логическая последовательность в суждениях; не выдержан объём реферата. имеются нарушения в оформлении.

Оценка **«удовлетворительно»** — имеются существенные отступления от требований к реферированию и представлению реферата. В частности: тема освещена лишь частично; допущены фактические ошибки в содержании реферата, отсутствуют выводы.

Оценка **«неудовлетворительно»** — тема реферата не раскрыта, обнаруживается существенное непонимание проблемы или реферат.

### Оценочный лист реферата

ФИО обучающегося \_\_\_\_\_

Группа \_\_\_\_\_ преподаватель \_\_\_\_\_

Дата \_\_\_\_\_

Наименование показателя	Выявленные недостатки и замечания	Оценка
<b>Качество</b>		
1. Соответствие содержания заданию		
2. Грамотность изложения и качество оформления		
3. Самостоятельность выполнения,		
4. Глубина проработки материала,		
5. Использование рекомендованной и справочной литературы		
6. Обоснованность и доказательность выводов		
<i>Общая оценка качества выполнения</i>		
<b>Защита реферата</b>		
1. Свободное владение профессиональной терминологией		
2. Способность формулирования цели и основ-		

ных результатов при публичном представлении результатов		
3. Качество изложения материала (презентации)		
<i>Общая оценка за защиту реферата</i>		
<b>Ответы на дополнительные вопросы</b>		
Вопрос 1.		
Вопрос 2.		
Вопрос 3.		
<i>Общая оценка за ответы на вопросы</i>		
<b>Итоговая оценка</b>		

**Тест** – система стандартизированных заданий, позволяющая автоматизировать процедуру измерения уровня знаний и умений обучающегося.

#### **Критерии оценки знаний при проведении тестирования**

Оценка «отлично» выставляется при условии правильного ответа студента не менее чем на 85 % тестовых заданий;

Оценка «хорошо» выставляется при условии правильного ответа студента не менее чем на 70 % тестовых заданий;

Оценка «удовлетворительно» выставляется при условии правильного ответа студента не менее чем на 51 %;

Оценка «неудовлетворительно» выставляется при условии правильного ответа студента менее чем на 50 % тестовых заданий.

Результаты текущего контроля используются при проведении промежуточной аттестации.

#### **Критерии оценки знаний при проведении зачета**

Оценка «отлично» выставляется обучающемуся, который обладает всесторонними, систематизированными и глубокими знаниями материала учебной программы, умеет свободно выполнять задания, предусмотренные учебной программой, усвоил основную и ознакомился с дополнительной литературой, рекомендованной учебной программой. Как правило, оценка «отлично» выставляется обучающемуся усвоившему взаимосвязь основных положений и понятий дисциплины в их значении для приобретаемой специальности, проявившему творческие способности в понимании, изложении и использовании учебного материала, правильно обосновывающему принятые решения, владеющему разносторонними навыками и приемами выполнения практических работ.

Оценка «хорошо» выставляется обучающемуся, обнаружившему полное знание материала учебной программы, успешно выполняющему предусмотренные учебной программой задания, усвоившему материал основной литературы, рекомендованной учебной программой. Как правило, оценка «хорошо» выставляется обучающемуся, показавшему систематизированный характер знаний по дисциплине, способному к самостоятельному пополнению знаний в ходе дальнейшей учебной и профессиональной деятельности, правильно применяющему теоретические положения при решении практиче-

ских вопросов и задач, владеющему необходимыми навыками и приемами выполнения практических работ.

**Оценка «удовлетворительно»** выставляется обучающемуся, который показал знание основного материала учебной программы в объеме, достаточном и необходимым для дальнейшей учебы и предстоящей работы по специальности, справился с выполнением заданий, предусмотренных учебной программой, знаком с основной литературой, рекомендованной учебной программой. Как правило, оценка «удовлетворительно» выставляется обучающемуся, допустившему погрешности в ответах на зачете или выполнении заданий зачета, но обладающему необходимыми знаниями под руководством преподавателя для устранения этих погрешностей, нарушающему последовательность в изложении учебного материала и испытывающему затруднения при выполнении практических работ.

**Оценка «неудовлетворительно»** выставляется обучающемуся, не знающему основной части материала учебной программы, допускающему принципиальные ошибки в выполнении предусмотренных учебной программой заданий, неуверенно с большими затруднениями выполняющему практические работы. Как правило, оценка «неудовлетворительно» выставляется обучающемуся, который не может продолжить обучение или приступить к деятельности по специальности по окончании университета без дополнительных занятий по соответствующей дисциплине.

**Оценки «зачтено» и «не зачтено»** выставляются по дисциплинам, формой заключительного контроля которых является зачет. При этом оценка «зачтено» должна соответствовать параметрам любой из положительных оценок («отлично», «хорошо», «удовлетворительно»), а «не зачтено» — параметрам оценки «неудовлетворительно».

## **8 Перечень основной и дополнительной учебной литературы**

### **Основная учебная литература:**

1. Семиглазов, В. А. Инновационный менеджмент [Электронный ресурс] : учебное пособие / В. А. Семиглазов. – Электрон. текстовые данные. – Томск: Томский государственный университет систем управления и радиоэлектроники, 2016. – 173 с. – 2227-8397. – Режим доступа: <http://www.iprbookshop.ru/72095.html>.

2. Сабетова, Т. В. Инновационный менеджмент [Электронный ресурс] : учебное пособие / Т. В. Сабетова, Л. В. Брянцева, А. Г. Волкова. – Электрон. текстовые данные. – Воронеж: Воронежский Государственный Аграрный Университет им. Императора Петра Первого, 2017. – 204 с. – 2227-8397. – Режим доступа: <http://www.iprbookshop.ru/72671.html>.

3. Управление в АПК : учеб. пособие / И. И. Саенко, А. А. Тубалец. – Краснодар : КубГАУ, 2019. –128 с.  
[https://edu.kubsau.ru/file.php/123/Upravlenie\\_APK\\_dla\\_aspir\\_486016\\_v1\\_.PDF](https://edu.kubsau.ru/file.php/123/Upravlenie_APK_dla_aspir_486016_v1_.PDF)

### **Дополнительная учебная литература**

1. Аграрная политика и продовольственная безопасность : учеб. пособие / А. Б. Мельников, Г. Г. Карпенко, В. П. Герасимов, А. Б. Ярлыкапов. – Краснодар : КубГАУ, 2018. – 210 с. – Режим доступа: [https://edu.kubsau.ru/file.php/123/8\\_Uch.posob\\_AR\\_i\\_PV\\_Karpenko.pdf](https://edu.kubsau.ru/file.php/123/8_Uch.posob_AR_i_PV_Karpenko.pdf)

2. Барышева, А. В. Инновационный менеджмент [Электронный ресурс] / А. В. Барышева – 3-е изд. – М. : Дашков и К, 2017. – 380 с. – Режим доступа: <http://znanium.com/catalog/product/415304>

3. Стратегический разрыв: Технологии воплощения корпоративной стратегии в жизнь: Справочное пособие / Ковени М. – М.: Альпина Паблишер, 2016. – 232 с. – Режим доступа: <http://znanium.com/catalog/product/1003096>

4. Томпсон, А. А. Стратегический менеджмент. Искусство разработки и реализации стратегии : учебник для вузов / А. А. Томпсон, Стрикленд Дж. А. ; под редакцией Л. Г. Зайцев, М. И. Соколова. – Москва : ЮНИТИ-ДАНА, 2015. – 577 с. – Режим доступа: <http://www.iprbookshop.ru/52064.html>

5. Турманидзе, Т. У. Анализ и оценка эффективности инвестиций : учебник для студентов вузов, обучающихся по экономическим специальностям / Т. У. Турманидзе. — 2-е изд. — Москва : ЮНИТИ-ДАНА, 2017. — 247 с. — ISBN 978-5-238-02497-4. — Текст : электронный // Электронно-библиотечная система IPR BOOKS : [сайт]. — URL: <http://www.iprbookshop.ru/83043.html>

## 9 Перечень ресурсов информационно-телекоммуникационной сети «Интернет»

### Перечень ЭБС

№	Наименование	Тематика	Ссылка
1.	Znanium.com	Универсальная	<a href="https://znanium.com/">https://znanium.com/</a>
2.	IPRbook	Универсальная	<a href="http://www.iprbookshop.ru/">http://www.iprbookshop.ru/</a>
3.	Образовательный портал КубГАУ	Универсальная	<a href="https://edu.kubsau.ru/">https://edu.kubsau.ru/</a>

### Перечень Интернет сайтов:

1) Полпред [www.polpred.com](http://www.polpred.com).

2) Научная электронная библиотека [www.eLIBRARY.RU](http://www.eLIBRARY.RU).

3) Журнал «ЭкспертЮГ» <http://expertsouth.ru/magazine>.

4) Журнал «Проблемы прогнозирования»

<http://www.ecfor.ru/fp/index.php>.

5) Журнал «Экономика региона»

[http://www.uiec.ru/zhurnal\\_yekonomika\\_regiona/o\\_zhurnale/](http://www.uiec.ru/zhurnal_yekonomika_regiona/o_zhurnale/).

6) Вестник Южно-Уральского Государственного университета

<http://vestnik.susu.ru/cmi/index>.

Политематический сетевой электронный научный журнал Кубанского ГАУ <http://ej.kubagro.ru/archive.asp?n=109>.



## **10 Методические указания для обучающихся по освоению дисциплины**

1. Инновационный менеджмент в АПК : метод. указания / Сост. Ю. И. Бершицкий, А. Р. Сайфетдинов. – Краснодар: КубГАУ, 2018. – 34 с.  
[https://edu.kubsau.ru/file.php/123/MU\\_po\\_inn\\_men\\_v\\_APK\\_415982\\_v1\\_.PDF](https://edu.kubsau.ru/file.php/123/MU_po_inn_men_v_APK_415982_v1_.PDF)

## **11 Перечень информационных технологий, используемых при осуществлении образовательного процесса по дисциплине, включая перечень программного обеспечения и информационно-справочных систем**

Информационные технологии, используемые при осуществлении образовательного процесса по дисциплине позволяют: обеспечить взаимодействие между участниками образовательного процесса, в том числе синхронное и (или) асинхронное взаимодействие посредством сети "Интернет"; фиксировать ход образовательного процесса, результатов промежуточной аттестации по дисциплине и результатов освоения образовательной программы; организовать процесс образования путем визуализации изучаемой информации посредством использования презентационных технологий; контролировать результаты обучения на основе компьютерного тестирования.

### **11.1 Перечень лицензионного программного обеспечения**

<b>№</b>	<b>Наименование</b>	<b>Краткое описание</b>
1	Microsoft Windows	Операционная система
2	Microsoft Office (включает Word, Excel, PowerPoint)	Пакет офисных приложений

### **11.2 Перечень профессиональных баз данных и информационных справочных систем**

<b>№</b>	<b>Наименование</b>	<b>Тематика</b>	<b>Электронный адрес</b>
1	Научная электронная библиотека eLibrary	Универсальная	<a href="https://elibrary.ru/">https://elibrary.ru/</a>
2	Гарант	Правовая	<a href="https://www.garant.ru/">https://www.garant.ru/</a>
3	КонсультантПлюс	Правовая	<a href="https://www.consultant.ru/">https://www.consultant.ru/</a>

### **11.3 Доступ к сети Интернет**

Доступ к сети Интернет, доступ в электронную информационно-образовательную среду университета

## 12. Материально-техническое обеспечение обучения по дисциплине для лиц с ОВЗ и инвалидов

Входная группа в главный учебный корпус оборудован пандусом, кнопкой вызова, тактильными табличками, опорными поручнями, предупреждающими знаками, доступным расширенным входом, в корпусе есть специально оборудованная санитарная комната. Для перемещения инвалидов и ЛОВЗ в помещении имеется передвижной гусеничный ступенькоход. Корпус оснащен противопожарной звуковой и визуальной сигнализацией.

Планируемые помещения для проведения всех видов учебной деятельности

№ п/п	Наименование учебных предметов, курсов, дисциплин (модулей), практики, иных видов учебной деятельности, предусмотренных учебным планом образовательной программы	Наименование помещений для проведения всех видов учебной деятельности, предусмотренной учебным планом, в том числе помещения для самостоятельной работы, с указанием перечня основного оборудования, учебно-наглядных пособий и используемого программного обеспечения	Адрес (местоположение) помещений для проведения всех видов учебной деятельности, предусмотренной учебным планом (в случае реализации образовательной программы в сетевой форме дополнительно указывается наименование организации, с которой заключен договор)
1	2	3	4
1	Инновационный менеджмент в агропромышленном комплексе	<p>Помещение №221 ГУК, площадь — 101м<sup>2</sup>; посадочных мест — 95; учебная аудитория для проведения занятий лекционного типа, занятий семинарского типа, для самостоятельной работы, курсового проектирования (выполнения курсовых работ), групповых и индивидуальных консультаций, текущего контроля и промежуточной аттестации, в том числе для обучающихся с инвалидностью и ОВЗ</p> <p>специализированная мебель (учебная доска, учебная мебель), в т.ч для обучающихся с инвалидностью и ОВЗ;</p> <p>технические средства обучения, наборы демонстрационного оборудования и учебно-наглядных пособий (ноутбук, проектор, экран), в т.ч для обучающихся с инвалидностью и ОВЗ;</p> <p>программное обеспечение: Windows, Office.</p> <p>Помещение №114 ЗОО, площадь — 43м<sup>2</sup>; посадочных мест — 25; учебная аудитория для проведения занятий семинарского типа, для самостоятельной работы, курсового проектирования (выполнения курсовых работ), групповых и индивидуальных консультаций, текущего контроля и промежуточной аттестации, в том числе для обучающихся с инвалидностью и ОВЗ</p> <p>специализированная мебель (учебная доска, учебная мебель), в том числе для обучающихся с инвалидностью и ОВЗ</p>	350044, Краснодарский край, г. Краснодар, ул. им. Калинина, 13

### 13. Особенности организации обучения лиц с ОВЗ и инвалидов

Для инвалидов и лиц с ОВЗ может изменяться объём дисциплины (модуля) в часах, выделенных на контактную работу обучающегося с преподавателем (по видам учебных занятий) и на самостоятельную работу обучающегося (при этом не увеличивается количество зачётных единиц, выделенных на освоение дисциплины).

Фонды оценочных средств адаптируются к ограничениям здоровья и восприятия информации обучающимися.

Основные формы представления оценочных средств – в печатной форме или в форме электронного документа.

#### Формы контроля и оценки результатов обучения инвалидов и лиц с ОВЗ

Категории студентов с ОВЗ и инвалидностью	Форма контроля и оценки результатов обучения
<i>С нарушением зрения</i>	<ul style="list-style-type: none"><li>– устная проверка: дискуссии, тренинги, круглые столы, собеседования, устные коллоквиумы и др.;</li><li>– с использованием компьютера и специального ПО: работа с электронными образовательными ресурсами, тестирование, рефераты, курсовые проекты, дистанционные формы, если позволяет острота зрения - графические работы и др.;</li><li>при возможности письменная проверка с использованием рельефно-точечной системы Брайля, увеличенного шрифта, использование специальных технических средств (тифлотехнических средств): контрольные, графические работы, тестирование, домашние задания, эссе, отчеты и др.</li></ul>
<i>С нарушением слуха</i>	<ul style="list-style-type: none"><li>– письменная проверка: контрольные, графические работы, тестирование, домашние задания, эссе, письменные коллоквиумы, отчеты и др.;</li><li>– с использованием компьютера: работа с электронными образовательными ресурсами, тестирование, рефераты, курсовые проекты, графические работы, дистанционные формы и др.;</li><li>при возможности устная проверка с использованием специальных технических средств (аудиосредств, средств коммуникации, звукоусиливающей аппаратуры и др.): дискуссии, тренинги, круглые столы, собеседования, устные коллоквиумы и др.</li></ul>
<i>С нарушением опорно-двигательного аппарата</i>	<ul style="list-style-type: none"><li>– письменная проверка с использованием специальных технических средств (альтернативных средств ввода, управления компьютером и др.): контрольные, графические работы, тестирование, домашние задания, эссе, письменные коллоквиумы, отчеты и др.;</li><li>– устная проверка, с использованием специальных технических средств (средств коммуникаций): дискуссии, тренинги, круглые столы, собеседования, устные коллоквиумы и др.;</li><li>с использованием компьютера и специального ПО (альтернативных средств ввода и управления компьютером и др.): работа с электронными образовательными ресурсами, тестирование, рефераты,</li></ul>

	курсовые проекты, графические работы, дистанционные формы предпочтительнее обучающимся, ограниченным в передвижении и др.
--	---

## **Адаптация процедуры проведения промежуточной аттестации для инвалидов и лиц с ОВЗ:**

В ходе проведения промежуточной аттестации предусмотрено:

- предъявление обучающимся печатных и (или) электронных материалов в формах, адаптированных к ограничениям их здоровья;
- возможность пользоваться индивидуальными устройствами и средствами, позволяющими адаптировать материалы, осуществлять приём и передачу информации с учетом их индивидуальных особенностей;
- увеличение продолжительности проведения аттестации;
- возможность присутствия ассистента и оказания им необходимой помощи (занять рабочее место, передвигаться, прочесть и оформить задание, общаться с преподавателем).

Формы промежуточной аттестации для инвалидов и лиц с ОВЗ должны учитывать индивидуальные и психофизические особенности обучающегося/обучающихся по АОПОП ВО (устно, письменно на бумаге, письменно на компьютере, в форме тестирования и т.п.).

## **Специальные условия, обеспечиваемые в процессе преподавания дисциплины**

### **Студенты с нарушениями зрения**

- предоставление образовательного контента в текстовом электронном формате, позволяющем переводить плоскочечатную информацию в аудиальную или тактильную форму;
- возможность использовать индивидуальные устройства и средства, позволяющие адаптировать материалы, осуществлять приём и передачу информации с учетом индивидуальных особенностей и состояния здоровья студента;
- предоставление возможности предкурсового ознакомления с содержанием учебной дисциплины и материалом по курсу за счёт размещения информации на корпоративном образовательном портале;
- использование чёткого и увеличенного по размеру шрифта и графических объектов в мультимедийных презентациях;
- использование инструментов «лупа», «прожектор» при работе с интерактивной доской;
- озвучивание визуальной информации, представленной обучающимся в ходе занятий;
- обеспечение раздаточным материалом, дублирующим информацию,

выводимую на экран;

- наличие подписей и описания у всех используемых в процессе обучения рисунков и иных графических объектов, что даёт возможность перевести письменный текст в аудиальный,

- обеспечение особого речевого режима преподавания: лекции читаются громко, разборчиво, отчётливо, с паузами между смысловыми блоками информации, обеспечивается интонирование, повторение, акцентирование, профилактика рассеивания внимания;

- минимизация внешнего шума и обеспечение спокойной аудиальной обстановки;

- возможность вести запись учебной информации студентами в удобной для них форме (аудиально, аудиовизуально, на ноутбуке, в виде пометок в заранее подготовленном тексте);

- увеличение доли методов социальной стимуляции (обращение внимания, апелляция к ограничениям по времени, контактные виды работ, групповые задания и др.) на практических и лабораторных занятиях;

- минимизирование заданий, требующих активного использования зрительной памяти и зрительного внимания;

- применение поэтапной системы контроля, более частый контроль выполнения заданий для самостоятельной работы.

### **Студенты с нарушениями опорно-двигательного аппарата (маломобильные студенты, студенты, имеющие трудности передвижения и патологию верхних конечностей)**

- возможность использовать специальное программное обеспечение и специальное оборудование и позволяющее компенсировать двигательное нарушение (коляски, ходунки, трости и др.);

- предоставление возможности предкурсового ознакомления с содержанием учебной дисциплины и материалом по курсу за счёт размещения информации на корпоративном образовательном портале;

- применение дополнительных средств активизации процессов запоминания и повторения;

- опора на определенные и точные понятия;

- использование для иллюстрации конкретных примеров;

- применение вопросов для мониторинга понимания;

- разделение изучаемого материала на небольшие логические блоки;

- увеличение доли конкретного материала и соблюдение принципа от простого к сложному при объяснении материала;

- наличие чёткой системы и алгоритма организации самостоятельных работ и проверки заданий с обязательной корректировкой и комментариями;

- увеличение доли методов социальной стимуляции (обращение внимания, апелляция к ограничениям по времени, контактные виды работ, групповые задания др.);

- обеспечение беспрепятственного доступа в помещения, а также пребывания них;
- наличие возможности использовать индивидуальные устройства и средства, позволяющие обеспечить реализацию эргономических принципов и комфортное пребывание на месте в течение всего периода учёбы (подставки, специальные подушки и др.).

### **Студенты с нарушениями слуха (глухие, слабослышащие, поздно-оглохшие)**

- предоставление образовательного контента в текстовом электронном формате, позволяющем переводить аудиальную форму лекции в плоскостную информацию;
- наличие возможности использовать индивидуальные звукоусиливающие устройства и сурдотехнические средства, позволяющие осуществлять приём и передачу информации; осуществлять взаимобратный перевод текстовых и аудиофайлов (блокнот для речевого ввода), а также запись и воспроизведение зрительной информации.
- наличие системы заданий, обеспечивающих систематизацию вербального материала, его схематизацию, перевод в таблицы, схемы, опорные тексты, глоссарий;
- наличие наглядного сопровождения изучаемого материала (структурно-логические схемы, таблицы, графики, концентрирующие и обобщающие информацию, опорные конспекты, раздаточный материал);
- наличие чёткой системы и алгоритма организации самостоятельных работ и проверки заданий с обязательной корректировкой и комментариями;
- обеспечение практики опережающего чтения, когда студенты заранее знакомятся с материалом и выделяют незнакомые и непонятные слова и фрагменты;
- особый речевой режим работы (отказ от длинных фраз и сложных предложений, хорошая артикуляция; четкость изложения, отсутствие лишних слов; повторение фраз без изменения слов и порядка их следования; обеспечение зрительного контакта во время говорения и чуть более медленного темпа речи, использование естественных жестов и мимики);
- чёткое соблюдение алгоритма занятия и заданий для самостоятельной работы (называние темы, постановка цели, сообщение и запись плана, выделение основных понятий и методов их изучения, указание видов деятельности студентов и способов проверки усвоения материала, словарная работа);
- соблюдение требований к предъявляемым учебным текстам (разбивка текста на части; выделение опорных смысловых пунктов; использование наглядных средств);
- минимизация внешних шумов;

- предоставление возможности соотносить вербальный и графический материал; комплексное использование письменных и устных средств коммуникации при работе в группе;
- сочетание на занятиях всех видов речевой деятельности (говорения, слушания, чтения, письма, зрительного восприятия с лица говорящего).

**Студенты с прочими видами нарушений  
(ДЦП с нарушениями речи, заболевания эндокринной, центральной нервной и сердечно-сосудистой систем, онкологические заболевания)**

- наличие возможности использовать индивидуальные устройства и средства, позволяющие осуществлять приём и передачу информации;
- наличие системы заданий, обеспечивающих систематизацию вербального материала, его схематизацию, перевод в таблицы, схемы, опорные тексты, глоссарий;
- наличие наглядного сопровождения изучаемого материала;
- наличие чёткой системы и алгоритма организации самостоятельных работ и проверки заданий с обязательной корректировкой и комментариями;
- обеспечение практики опережающего чтения, когда студенты заранее знакомятся с материалом и выделяют незнакомые и непонятные слова и фрагменты;
- предоставление возможности соотносить вербальный и графический материал; комплексное использование письменных и устных средств коммуникации при работе в группе;
- сочетание на занятиях всех видов речевой деятельности (говорения, слушания, чтения, письма, зрительного восприятия с лица говорящего);
- предоставление образовательного контента в текстовом электронном формате;
- предоставление возможности предкурсового ознакомления с содержанием учебной дисциплины и материалом по курсу за счёт размещения информации на корпоративном образовательном портале;
- возможность вести запись учебной информации студентами в удобной для них форме (аудиально, аудиовизуально, в виде пометок в заранее подготовленном тексте).
- применение поэтапной системы контроля, более частый контроль выполнения заданий для самостоятельной работы,
- стимулирование выработки у студентов навыков самоорганизации и самоконтроля;
- наличие пауз для отдыха и смены видов деятельности по ходу занятия.