

МИНИСТЕРСТВО СЕЛЬСКОГО ХОЗЯЙСТВА
РОССИЙСКОЙ ФЕДЕРАЦИИ

Федеральное государственное бюджетное образовательное учреждение
высшего образования
«КУБАНСКИЙ ГОСУДАРСТВЕННЫЙ АГРАРНЫЙ УНИВЕРСИТЕТ
ИМЕНИ И. Т. ТРУБИЛИНА»

А. Р. Салчинкина, С. В. Хоружая

ПОЛИТОЛОГИЯ

Учебное пособие

Краснодар
КубГАУ
2018

УДК 321.01 (075.8)
ББК 66.0
С16

Рецензенты:

Ю. В. Хотина – доцент Кубанского государственного технологического университета, канд. истор. наук;

А. С. Бочкарёва – доцент Кубанского государственного технологического университета, канд. истор. наук

С16 Салчинкина А.Р.

Политология : учеб. пособие / А. Р Салчинкина, С. В. Хоружая. – Краснодар : КубГАУ, 2018. – 103 с.

ISBN 978-5-00097-313-4

Учебное пособие раскрывает такие ключевые темы современной политологии, как политико-властные отношения в обществе, политические системы и их компоненты, конфликты и методы их урегулирования, политическая культура и ее роль в функционировании политических процессов. Пособие включает структурно-логические схемы, вопросы для самоконтроля и библиографический список.

Предназначено для студентов, обучающихся по направлению подготовки 40.03.01 Юриспруденция.

УДК 321.01 (075.8)
ББК 66.0

© Салчинкина А. Р., Хоружая С. В., 2018
© ФГБОУ ВО «Кубанский
государственный аграрный
университет имени
И. Т. Трубилина», 2018

ISBN 978-5-00097-313-4

Предисловие

В современных высших учебных заведениях социально-гуманитарная подготовка направлена на формирование и развитие у обучающихся социально-личностных компетенций, основанных на гуманитарных знаниях, обеспечивающих исполнение гражданских, социально-профессиональных и личностных функций.

Дисциплина «Политология» составляет важную часть общеобразовательной и мировоззренческой подготовки обучающихся по направлению 40.03.01 «Юриспруденция». Целью изучения политологии является формирование системных знаний о политической сфере общественной жизни, что должно обеспечить умение самостоятельно анализировать политические явления и процессы, ориентироваться в сложной социально-политической обстановке, участвовать в функционировании политической системы общества как политически образованный гражданин. Кроме того при получении юридического образования политология позволяет сформировать более глубокие представления о механизме и форме государства, особенностях различных политических институтов, их взаимодействиях и тенденциях развития, геополитических и социальных факторах политической жизни, вопросах правовой политики.

Учебное пособие состоит из 6 взаимосвязанных тем, контрольных заданий, кратких схем и списка литературы. Основное внимание уделяется рассмотрению таких ключевых тем современной политологии, как политико-властные отношения в обществе, политические системы и их компоненты, конфликты и методы их урегулирования, политические элиты и лидерство, политическая культура и ее роль в функционировании политических процессов.

Учебное пособие соответствует Государственному образовательному стандарту по дисциплине «Политология» и предназначено студентам, обучающимся по направлению 40.03.01 «Юриспруденция».

ТЕМА 1. ПОЛИТОЛОГИЯ КАК НАУКА И УЧЕБНАЯ ДИСЦИПЛИНА

1.1 Теория и методология политологии

Политология (греч. *πολιτικός* – общественный, от греч. *πολίτης* – гражданин, далее от греч. *πόλις* – город; др.-греч. *λόγος* – учение, слово), или политическая наука (в англоязычных странах утвердился именно этот термин) – относительно новая дисциплина в системе социогуманитарных наук. Из самого названия следует, что политология – это наука о политике и политической власти, закономерностях возникновения, функционирования и развития политических отношений, процессов, явлений, институтов, о нормах и принципах политической жизни общества.

Политология выступает в двух качествах: как наука и как учебная дисциплина. Как наука она исследует политическую сферу общества, историю возникновения и развития политической мысли, политические системы, отношения и процессы, политическое сознание и культуру, мировой политический процесс.

Как учебная дисциплина изучает систему конкретных знаний, раскрывает их сущность, дает представления о правовом положении личности в системе политических отношений.

Как и любая наука, политология имеет свой объект и предмет исследования. *Объектом политологии* является политическая сфера общества и все происходящие в ней процессы. Но существует более десятка гуманитарных и социальных наук, рассматривающих политику, например: философия, социология, теория государства и права, история. В связи с этим возникает вопрос о специфике предмета политологии, т. е. того круга проблем, который подлежит всестороннему исследованию. *Предметом политологии* являются тенденции и закономерности функционирования и развития политической власти. Таким образом, спецификой политологии является то, что она изучает все социальные процессы через призму политической власти.

Политология использует различные *методы исследования политики*, которые можно разделить на 3 группы:

1. Общелогические методы: анализ и синтез; индукция и дедукция; аналогия; моделирование; классификация; абстрагирование и восхождение от абстрактного к конкретному; сочетание исторического и логического анализов; мысленный эксперимент.

2. Эмпирические методы: использование статистики (прежде всего электоральной); анализ документов (количественный и качественный контент-анализ); опрос (анкетный и экспертная оценка); интервьюирование; лабораторные эксперименты; теория игр.

3. Теоретические методы: институциональный метод (изучение политических институтов, осуществляющих и регулирующих политическую деятельность – государство, партии, группы интересов, политическое лидерство и т. п.); нормативный (нормативно-ценностный) метод (определяет значение тех или иных политических событий для общества и личности с точки зрения критериев общественного блага, справедливости, свободы, уважения человеческого достоинства и т. п.); функциональный метод (ориентируется только на факты и логику и дает возможность изучать зависимость между собой политических явлений); системный метод (рассматривает политику как целостную и сложную систему, которая находится в непрерывном взаимодействии с внешней средой); структурно-функциональный метод (рассматривает политику как целостную систему, обладающей сложной структурой, каждый элемент которой выполняет определенную функцию); бихевиористский метод (изучает индивидуальное измерение политики, политическое поведение индивидов, связанных между собой групповыми отношениями); психологический метод (исследует обусловленность политики индивидуальными особенностями человека, психологическую мотивацию, субъективные механизмы политического поведения); социологический метод (раскрывает зависимость политики от общества, взаимосвязь политики с другими сферами общественной жизни), социально-психологический метод (раскрывает зависимость политического поведения от принадлежности к определенным социальным группам); сравнительный (компаративистский) метод (сопоставляет однотипные политические явления – политические системы, партии, избирательные институты и т. п.); исторический метод (связан с хронологическим развитием

политических событий и явлений, установлением связи между прошлым, настоящим и будущим).

Структура политологии предполагает разграничение фундаментальной теоретической и прикладной политологии. Одно направление отличается от другого целями, исследовательскими процедурами и связью с практикой. Теоретическая политология ставит своей целью получение нового знания, объяснение и понимание политической реальности, разработку новых концептуальных моделей реальности. Но ее влияние на практику носит опосредованный характер. Прикладная (практическая, эмпирическая) политология непосредственно ориентирована на достижение реального политического эффекта. Она изучает и предлагает способы воздействия на определенные сферы политической реальности. Конечным итогом исследований в этой сфере являются прогнозы, рекомендации, советы участникам политического процесса. В этом отношении это направление политологии имеет непосредственную связь с практикой.

Важным инструментом познания политической жизни общества являются категории – наиболее общие понятия науки, раскрывающие необходимые связи, фундаментальные положения науки, важнейшие элементы ее структуры: политика, политическая власть, личность как субъект политики, политическое лидерство, политическая система общества, государство, правовое государство, гражданское общество, политическая партия, партийная система, общественные организации и движения, политическая культура, политическое сознание, политическая идеология, внешняя политика, международные отношения.

Сегодня немислимо представить политологию как науку без таких ее *отраслей знания*, как политическая философия (изучение фундаментальных основ политического бытия), политическая социология (изучение механизмов взаимодействия между обществом и политической сферой), политическая история (изучение политических событий в их хронологической последовательности), политическая психология (изучение субъективных механизмов политического поведения), политическая антропология (изучение генезиса политики на ранних стадиях развития общества), политическая география (изучение взаимосвязи политических процессов

с территориальными, физико-климатическими, экономико-географическими и другими природными факторами).

Политология взаимодействует с юридической наукой, так как правовые и политические отношения тесно переплетены. Политической теорией и практикой занимается целый цикл юридических дисциплин: конституционное право, теория государства и права, международное публичное право. Однако эти науки скорее политико-правовые, поскольку они не сосредоточивают внимание на политических явлениях, процессах и отношениях, а рассматривают их в юридическом плане, например, в рамках норм права, правоотношений, правомерного поведения, юридической ответственности и др.

Назначение политологии для общества раскрывается в ее основных *функциях*:

1. Теоретическая (или концептуально-описательная, гносеологическая, познавательная) функция политологии состоит в разработке ней различных теорий, концепций, гипотез, идей, категорий, понятий, формулировке закономерностей, которые описывают и объясняют многообразные явления и процессы политической жизни общества.

2. Методологическая функция заключается в том, что категории и понятия политической науки, а также сформулированные в ней закономерности используются другими науками как теоретический инструментарий в исследовании политических явлений и процессов.

3. Практическая (или прикладная, эмпирическая) функция политологии заключается в ее ориентированности на решение конкретных практических политических задач и проблем. На основе разрабатываемых ею теоретических положений политология формулирует рекомендации относительно осуществления политики, проведения тех или иных мероприятий и кампаний.

4. Воспитательная функция политологии заключается в формировании мировоззрения человека, навыков политического поведения, его политической социализации.

5. Прогностическая функция политологии заключается в ее способности предвидеть, прогнозировать перспективы разви-

тия политических процессов, ближайшие и отдаленные последствия принятия и выполнения политических решений.

1.2 Становление и развитие политологии как самостоятельной науки о политике

Возникновение политической науки связывают с рубежом XIX–XX вв., когда она встала на путь активного теоретического и методологического размежевания с юриспруденцией, историей, социологией и философией. Но истоки современной политологии следует искать в политических идеях и теориях предшествующих исторических эпох.

В истории развития политического знания выделяют *три крупных этапа*:

1. Первый этап начинается во II тыс. до н. э. и длится до первой половины XIX в. Это период господства мифологических (Древний мир), а позже философско-этических (Античность) и теологических (Средневековье) объяснений политических явлений и постепенной их замены рациональными трактовками (эпоха Реформации и Возрождения). Политические теории, приобретая светский характер, становятся более привязанными к конкретным потребностям исторического развития (Новое время). Центральными вопросами политической мысли становятся проблема прав человека, идея разделения властей, правового государства и демократии. В этот период происходит становление и первых политических идеологий.

2. Второй этап начинается во второй половине XIX в. и продолжается до 1945 г. В этот период в развитых странах, на основе накопленных знаний, происходит становление политологии как самостоятельной академической дисциплины. Этот процесс имел свои временные и содержательные особенности в странах Европы и США. Во Франции политология родилась на стыке государствоведения, политической истории и социологии. В Германии этот процесс связан с «правовой школой». В Великобритании формирование политологии связано с основанием в конце XIX в. Лондонской школы экономики и политических наук при Лондонском университете. Наибольшие успехи складывающаяся наука имела

в США. В 1857 г. в Колумбийском колледже была создана кафедра истории и политической науки, в 1880 г. в этом же колледже (позже переименован в Колумбийский университет), была организована школа политической науки, а в 1903 г. – Американская ассоциация политических наук, положившая начало созданию подобных ассоциаций в других странах и в международном масштабе.

3. Третий этап начался после Второй мировой войны и продолжается до наших дней. Этот этап отличается оформлением политологии как самостоятельной науки и учебной дисциплины, критическим переосмыслением эмпирических знаний, накопленных за предыдущий период, их дальнейшим углублением. В 1948 г. политология обретает официально статус науки, что было оформлено решением международного коллоквиума политологов, организованного ЮНЕСКО в Париже.

Современная политическая наука проходит в своем развитии *три основных этапа*:

1. Первый этап начинается в конце XIX в. и длится до 40-х гг. XX в. Развитие социологического направления, исследующего взаимодействие политики с другими сферами общественной жизни (например, экономики, культуры, этики и др.). Значительное влияние на формирование политической социологии оказали М. Вебер, Г. Моска, В. Парето, Р. Михельс, М. Острогорский, Э. Дюркгейм, которые изучали политические элиты, бюрократию, партии, особенности функционирования политической власти в условиях демократии.

После Первой мировой войны огромную роль в развитии политологии сыграла Чикагская школа, представители которой Ч. Мерриам, Г. Лассуэлл, Г. Алмонд, Р. Даль, С. Верба изучали различные аспекты политического поведения людей. Исследования этих политологов и социологов опирались на эмпирические и количественные методы, тесты и лабораторные эксперименты, анкетные опросы, интервью, наблюдение, математическую статистику, тем самым положив конец чисто описательному и нормативно-институциональному стилю исследований в политологии. Чикагская школа подготовила поведенческую (бихевиористскую – от англ. behaviour – поведение) революцию в политологии.

2. Второй этап начинается в конце 40-х гг. и длится до второй половины 70-х гг. XX в. Развитие бихевиористского направления, исследующего политику и политические отношения через призму поведения личности и групп на базе широкого применения эмпирических методов анализа. Исследования А. Бентли, Ч. Мерриама и Г. Лассуэла положили начало исследованию микропроблем, конкретных социально-психологических аспектов политики, социализации, культуры, при этом исходя из двух важнейших принципов научности теории – верификация (проверка опытом) и эксплицитность (ясность используемых категорий и концепций, опирающихся на эмпирические факты). Бихевиоризм создал необходимые предпосылки для развития нового уровня политологических исследований – прикладной политологии.

В конце 60-х – начале 70-х гг. монополизм бихевиористов в политической науке пошатнулся. Слабости бихевиоризма заключались в его нацеленности на описание общества, а не на его изменение, в сведении многослойных политических явлений и процессов к деятельности индивидов, в абсолютизации количественных методов, в переходе исследователей от крупных теоретических проблем к вопросам прикладного характера. В начале 70-х гг. американский политолог Д. Истон возвестил о постбихевиоральной революции и переходе к макроанализу политики.

Постбихевиоральная революция положила начало широкому применению системного и структурно-функционального анализа политики:

– системный анализ, у истоков которого стояли американские ученые Д. Истон и Т. Парсонс, исследует политическую жизнь общества как открытую систему, подверженную внутренним и внешним воздействиям, но при этом способную сохранять свое существование. Системный метод позволяет определить важнейшие цели функционирования государств и других элементов политической системы, оптимальные пути и способы достижения этих целей – при помощи построения модели, включающей все факторы взаимосвязи реальной политической ситуации;

– структурно-функциональный анализ, разработанный американскими политологами Г. Алмондом и Д. Истоном, расчленяет сложный объект политики на составные части, выявляет и изучает

связи между ними, определяет их роль в удовлетворении потребностей системы. Структурно-функциональный метод позволяет ответить на вопросы: какие функции должна выполнять политическая система, при помощи каких структур и с какой эффективностью она их выполняет.

3. Третий этап начинается с середины 70-х гг. XX в. и характеризуется поиском новых парадигм развития политической науки. Возрождение интереса к различным исследовательским школам и признание недопустимым приоритета какого-либо одного направления. С 1970 г. функционирует Европейский консорциум для политических наук и исследований. Политологи Норвегии, Швеции, Финляндии объединились в Скандинавскую ассоциацию политических наук.

Среди главных проблем, которым уделяется внимание в современной западной политологии можно выделить: проблема определения предмета политологии; господство демократии и общественного мнения; исследование плюралистического характера политического процесса; приоритет прав человека и гражданина как основы свободы.

1.3 Политика как объект политологии. Теория политики

Термин «политика» (греч. *πολιτική* – государственное или общественное дело) в научный оборот ввел Аристотель в IV в. до н. э. Греческий философ определил ее как искусство управления государством, под которым понимался полис – город-государство (*πόλις*). Термин «политика» появился в средневековой Европе в XIII в., когда Вильгельм Мербекский перевел трактат Аристотеля «La politika» с греческого на латынь. С этого времени понятие «политика» прочно вошло во все европейские языки и распространилось по всему миру (англ. «*policy*», нем. «*politik*», фр. «*politique*»). Однако выделение политики в особую сферу общественной жизни произошло задолго до того, как греки начали активно пользоваться этим понятием. Основные *трактовки происхождения политики*:

1. Антропологическая трактовка обосновывает необходимость политики человеческой природой. Политика формируется благода-

ря выходу человека из собственного животного состояния, а сама политика превращает животное в человека.

2. Социальная трактовка обосновывает общественное происхождение политики. Политика формируется в ходе исторической эволюции общества вместе с ростом его социальной неоднородности и сложности организации (разделение на управляющих и управляемых, богатых и бедных).

В современной политической науке нет однозначного определения термина «политика», что объясняется сложностью политики, богатством ее содержания, многообразием свойств. В анализе «политики» можно выделить *два основных подхода*:

1. Социологический подход: политика трактуется как любой вид социальной деятельности, связанный с самостоятельным руководством людьми, распределением ресурсов и благ, урегулированием конфликтов и т. д. (политика фирмы, политика вуза, политика семьи).

2. Субстанциональный подход: политика трактуется как государственно-властная сфера общественной жизни:

– трактовка политики как действий, направленных на власть: ее обретение, удержание и использование (властная дефиниция политики);

– характеристика политики через организации, институты, в которых воплощается и материализуется власть, и прежде всего через важнейший институт – государство (институциональная дефиниция политики).

Разнообразие научных характеристик политики объясняется сложностью содержания политики, многообразием ее свойств и общественных функций. Обобщая различные дефиниции, можно определить, что политика – это деятельность социальных групп и индивидов по артикуляции (осознанию и представлению) своих противоречивых коллективных интересов, выработке обязательных для всего общества решений, осуществляемых с помощью государственной власти.

Субъекты и объекты политики:

1. Социальные (первичные) субъекты – носители социальных интересов: основные социальные общности (индивиды, социальные группы, слои, классы, нации, народы). Каждый из этих соци-

альных субъектов обладает своим специфическим интересом, который и побуждает к участию в политике.

2. Институциональные (вторичные) субъекты – выразители социальных интересов: социальные институты и организации, которые формируются людьми и их общностями с целью участия в политике (государство, политические партии, общественные организации и движения).

3. Функциональные субъекты – выразители социальных интересов: социальные институты, предназначенные для выполнения преимущественно неполитических задач (религиозные органы, СМИ)

4. Объекты политики – часть политической реальности, на которую направлена деятельность субъекта политики: политическая система с ее институтами, политические режимы, политические отношения, политические решения, социальные группы и личности, участвующие в политическом процессе.

Субъект и объект в политике взаимозаменяемы: одна и та же социальная группа может одновременно выступать и субъектом, и объектом, и могут меняться местами. Но они и взаимозависимы: объект оказывает влияние на субъект, определяя методы и способы воздействия, задавая алгоритм политической деятельности субъекта, и одновременно действия субъекта способны изменять объект.

В отечественной политологии выделяют *внешнюю и внутреннюю политику*. Современная политика не только многообразна, но и многоуровневая. Уровни политики составляют структуру как внутренней, так и внешней политики.

1. Внутренняя политика – совокупность направлений деятельности государства, его структур и институтов, связанных с решением проблем, существующих в государстве:

- федеральный (в федеративных государствах) или национальный уровень (в унитарных государствах);
- региональный уровень (политика в регионах и для регионов, проводимая центральной властью данной страны);
- локальный уровень (политические мероприятия местной власти и мероприятия местного самоуправления).

2. Внешняя политика – целенаправленная деятельность государства по реализации интересов общества в системе международных отношений:

- глобальный или всемирный уровень;
- континентальный уровень;
- региональный уровень (политика в регионах международной политики, например, в Юго-Восточной Азии, Восточной Европе, арабском мире, на Балканах);
- местный или локальный уровень (политические отношения между двумя или несколькими рядом расположенными странами).

Политика связана с различными сферами общественной жизни. Испытывая влияние экономики, идеологии, религии, морали, культуры, политика и сама оказывает на них воздействие, обретая при этом новые свойства и качества. Тесным образом политика связана и с правом, при этом право выступает ограничителем политики, а политика, в свою очередь, является средством реализации и функционирования права. Общим между этими сферами является то, что они являются регулятивными, взаимозависимыми системами общества. Ключевое различие между политикой и правом проистекает из разницы между политической и административно-правовой сферами управления. Право – это прежде всего законы, указы, распоряжения; политика – это стратегия и тактика поведения и деятельности людей и их организаций, воздействие властных структур на общество с помощью не только правовых норм, но и многих других средств и мер (силовых, материальных, идеологических, психологических и др.).

Роль политики в общественной жизни определяется ее *функциями*:

1. Функция обеспечения целостности и стабильности общества: политика определяет проекты будущего, социальные ориентиры и направленность развития, обеспечивает их ресурсами.

2. Функция рационализации: политика рационализирует конфликты и противоречия, предупреждает и осуществляет их цивилизованное развитие.

3. Функция мобилизации и эффективности общей деятельности: политика формулирует ценностно-значимые цели поступа-

тельного развития и обеспечивает их реализацию путем создания развитого мотивационного механизма.

4. Управленческая и регулятивная функция: политика управляет социальными процессами и регулирует их, воздействуя на интересы групп, используя социальное принуждение и насилие.

5. Гуманитарная функция: политика обеспечивает общественный порядок, а также гарантии прав и свобод личности.

6. Функция политической социализации: политика включает личность в общественную жизнь, определенную политической средой.

Способность политики влиять практически на все отношения общества определяют ее особый социальный статус. Однако реализация политики требует соответственного законодательного обеспечения, с помощью которого политика государства становится нормой общественной жизни.

Контрольные вопросы

1. Дайте определение политологии как науки. Что является объектом и предметом политологии? Однозначно ли в научной литературе трактуется предмет политической науки?

2. Каково соотношение теоретического и эмпирического знаний в политической науке? Назовите ключевые сферы применения прикладной политологии.

3. Раскройте содержание и характер взаимосвязи и взаимоотношений политологии с другими социально-гуманитарными науками. Какова связь политологии с юриспруденцией?

4. Назовите основные группы категорий политологии. Перечислите смежные категории, сформировавшиеся на стыке политологии и юриспруденции.

5. Перечислите основные функции политологии и раскройте их содержание. Какова роль политологических знаний в профессиональной деятельности юриста?

6. Назовите основные этапы развития политического знания. Охарактеризуйте главные политико-правовые идеи Древнего мира, средневековой Европы, Европы эпохи Возрождения и Нового времени.

7. Назовите основные тенденции развития политической науки на рубеже XIX–XX вв. Перечислите и охарактеризуйте ведущие направления и школы политической мысли XX в. Назовите основные этапы развития политической науки в России.

8. Дайте определение политики. Назовите основные концептуальные подходы к определению политики. Что является объектом и предметом политики?

9. Какова структура политики как деятельности?

10. В чем отличие политики от других сфер общественной жизни? Как соотносятся между собой политика и право? Как строятся отношения между ними при разных политических режимах?

11. Назовите основные функции политики. Каковы общие функции политика и права в общественной жизни?

12. Проработайте следующий понятийно-категориальный аппарат: политология, теоретическая политология, прикладная политология, сравнительная политология, объект политологии, предмет политологии, консерватизм, либерализм, социализм, социологический позитивизм, марксизм, социологическое направление, Чикагская школа, бихевиоризм, парадигмы политологии, политика, субъект политики, объект политики, политический интерес, политическое сознание, политическая деятельность, политическая организация, политические отношения.

ТЕМА 2. ПОЛИТИЧЕСКАЯ ВЛАСТЬ. ПОЛИТИЧЕСКОЕ ЛИДЕРСТВО В МЕХАНИЗМЕ ОСУЩЕСТВЛЕНИЯ ВЛАСТИ

2.1 Понятие власти. Соотношение политической и государственной власти. Легальность и легитимность политической власти

Проблема власти – ключевая в политических науках. Власть является центром притяжения всех социально-политических сил общества, субстанцией политики.

Власть может выступать как социальная, т. е. присутствовать в отношениях между большими социальными группами, и как межличностная (в отношениях между друзьями, между супругами и т. д.). Социальная власть проявляется в политической и неполитических формах.

Политическая (публичная) власть – публичные, волевые (руководства – подчинения) отношения, складывающиеся между субъектами политической системы общества (в том числе государством) на основе политических и правовых норм. Политическая власть подразделяется на государственную и общественную, носителями которой являются партии, общественные движения, СМИ.

Ядром политической власти является государственная власть. *Государственная власть* – публично-политические, волевые (руководства – подчинения) отношения, складывающиеся между государственным аппаратом и субъектами политической системы общества на основе правовых норм, при опоре, в случае необходимости, на государственное принуждение.

Среди основных различий политической и государственной власти можно выделить следующие:

1. Всякая государственная власть имеет политический характер, но не всякая политическая власть является государственной.
2. Государственная власть исполняет роль арбитра в отношениях между различными социальными слоями общества, смягчает их противоборство, выполняет «общие дела».

3. Политическая и государственная власть имеют разные механизмы осуществления. Государственная власть характеризуется наличием аппарата управления и аппарата принуждения. Политическая власть класса и иной социальной общности осуществляется через: а) их организации (опосредованный путь); б) политические выступления (непосредственный путь).

Основными компонентами власти являются субъекты, объекты, властеотношения, источники, ресурсы и методы осуществления власти.

1. Субъекты и объекты власти – непосредственные носители, агенты власти. Субъект воплощает активное, направляющее начало власти. Им может быть отдельный человек, организация, социальные, национальные общности или даже мировое сообщество, объединенное в ООН.

2. Объекты власти – это подвластные, те, в отношении кого осуществляется власть. К объектам власти обычно относят отдельных индивидов, их объединения (организации), социальные и национальные общности, классы, народ в целом.

3. Властеотношения – это отношения, которые возникают между субъектом и объектами власти в процессе ее осуществления, реализации. Такие отношения выражаются в том, что, с одной стороны, имеет место проявление воли субъекта власти вплоть до ее навязывания объектам власти, а, с другой, подчинение объектов власти субъекту власти.

3. Источники власти – властное первоначало. В качестве источников власти могут выступать авторитет, сила, закон, богатство, знания, социальный и политический статус, харизма и т. д.

4. Ресурсы власти – это все те средства, использование которых обеспечивает влияние на объект власти в соответствии с целями субъекта. Ресурсы власти могут применяться для поощрения, наказания или убеждения, на основании чего американский политолог А. Этциони выделили утилитарные (материальные и другие социальные блага, связанные с повседневными интересами людей), принудительные (меры административного и общественного порицания или наказания) и нормативные (средства воздействия на внутренний мир, ценностные ориентации и нормы поведения человека) ресурсы.

5. Методы осуществления власти – это способы, приемы, средства воздействия властвующих на подчиненных с целью добиться их повиновения. Властная деятельность осуществляется двумя основными методами:

– метод убеждения основан на использовании идейно-нравственных средств воздействия на поведение человека и базируется на таких приемах как влияние, сдерживание, побуждение, активизация ответственности. Если в обществе преобладают методы убеждения – это свидетельствует об авторитетности, легитимности и гибкости власти;

– метод принуждения связан с психологическим, материальным или физическим воздействием государственных органов и должностных лиц на поведение людей с целью заставить их действовать по воле властвующих субъектов. В отличие от метода убеждения он носит более жесткий характер и выражается в применении организованной силы государства. Государственное принуждение всегда связано с ограничением свободы человека, с безусловным навязыванием ему государственной воли.

Политическая власть проявляется в разнообразных *формах*, основными среди которых являются господство, руководство, организация, контроль:

1. Господство – абсолютное или относительное подчинение одних людей и их общностей субъектам власти и социальным слоям, которые они представляют.

2. Руководство – способность субъекта власти осуществлять свою волю путем выработки программ, концепций, установок, определения перспектив развития общественной системы в целом и ее различных звеньев. Руководство определяет текущие и перспективные цели, выработывает стратегические и тактические задачи.

3. Организация – сознательное, целенаправленное воздействие субъекта власти на различные звенья общественной системы, на управляемые объекты с целью реализации установок руководства.

4. Контроль – проверка выполнения законов, норм, правил поведения в обществе.

Политическая власть проявляется в разнообразных *видах*. Содержательная типология политической власти может быть построена по различным признакам:

- по сферам функционирования: законодательная, исполнительная и судебная;
- по степени институционализации: правительственная, городская, школьная и др.;
- по субъекту власти: классовая, партийная, народная, президентская, парламентская и др.;
- по количественному признаку: монархическая (единоличная), олигархическая (власть сплоченной группы), полиархическая (множественная власть ряда институтов или лиц);
- по социальному типу правления: монархическая, республиканская;
- по режиму правления: демократическая, авторитарная, тоталитарная.

Политическая власть выполняет множество различных *функций* в обществе, в качестве основных можно выделить следующие:

1. Организаторская функции: формирование политической системы общества, организация его политической жизни, политических отношений между государством и общественными группами, классами, ассоциациями, партиями и просто гражданами.

2. Функция управления: реализация стратегической линии субъекта власти, в которой отражены социально-экономические и политические интересы стоящих у власти сил. Управление предполагает принятие современных конкретных управленческих решений, внесение корректировки в процессе реализации власти.

3. Функция контроля: обеспечение соблюдения в обществе норм и правил правления власти, особенно по линии господства.

4. Воспитательная функция: создание авторитета власти, воспитание у граждан сознательного законопослушания, т. е. формирование у субъектов власти умения и энергичного осуществления волевого воздействия, а у объектов – постоянной готовности и способности подчиняться.

Таковы основные функции политической власти. Фактически их гораздо больше, но все они взаимосвязаны с основными.

Легальность и легитимность власти отражают разные аспекты ее положения в обществе. *Легальность* (лат. *legalis* – законный) означает осуществление власти в рамках закона, т. е. законность власти. Это сугубо правовая категория, означающая юридическое оформление власти, закрепление в нормативно-правовых актах ее происхождения, полномочий и методов осуществления. Легальность устанавливается и гарантируется государством.

Эффективность власти связана с тем, как она воспринимается и отражается в общественном сознании, т. е. от того, насколько она легитимна. *Легитимность* (лат. *legitimus* – согласный с законами, законный, правомерный) – это признание гражданами обоснованности и необходимости данной власти как законной.

Легитимность политической власти может опираться на различные основания, в зависимости от чего выделяют типы легитимности. Наиболее известной является *типология легитимности*, предложенная немецким социологом Максом Вебером:

1. Традиционный тип: легитимность основывается на авторитете обычаев, освященных многовековыми традициями, на привычке подчиняться власти и вере в нерушимость существующего порядка (например, власть наследника престола). Этот тип характерен для коллективистских, традиционных обществ.

2. Харизматический тип: легитимность основывается на вере в исключительные качества и величие личности вождя (его «харизму»). Такой тип легитимности часто проявляется (зарождается) в кризисных ситуациях, характерен для религиозного, революционного, военного лидерства.

3. Рационально-легальный (институциональный) тип: легитимность основывается на вере участников политической жизни в справедливость и рациональность существующих правил формирования власти и в реальное исполнение этих правил. Данный тип легитимности предполагает избрание органов власти и их руководителей по средствам демократических процедур, и их ответственность перед избирателями. Этот тип легитимности характерен для правовых демократических государств.

Американский политолог Д. Истон дополнил веберовскую типологию идеологическим, структурным и персонализированным типами легитимности политической власти:

1. Идеологический тип: легитимность основывается на убежденности индивидов в верности тех идеологических ценностей, которые путем убеждения и внушения внедряются в массовое сознание (например, коммунистическая идеология)

2. Структурный тип: легитимность основывается на доверии населения к властным структурам и автоматически распространяется на тех лиц, которые законным путем заняли в существующей политической системе руководящие должности.

3. Персонализированный тип: легитимность основывается на доверии к конкретному лидеру, личностные качества которого не идеализируются (в отличие от отношения к лидеру харизматическому). Персонализированная легитимность подкрепляется идеологической и структурной легитимностью, в то время как харизматический лидер может противостоять сложившейся политической системе.

Существуют и другие типологии легитимности политической власти.

2.2 Политическое лидерство: сущность, основные теории происхождения, типологии, функции

Политическое лидерство (англ. *leader* – ведущий, руководитель, идущий впереди) – постоянное, приоритетное влияние определенного лица на общество, политическую организацию или социальную группу.

В политической науке выделяется ряд *теорий политического лидерства*:

1. Теория «личностных черт» или «харизматическая теория» (К. Бэрд, Ф. Гальтон): лидерами становятся лица с определенным врожденным набором личностных качеств или совокупностью определенных психологических черт (например, дальновидность, обаяние, политическое чутье, гибкость, стойкость и др.).

2. Ситуационная теория лидерства (Р. Стогдилл, Т. Хилтон, А. Голдиер и др.): появление лидера рассматривается как результат встречи субъекта, места, времени и обстоятельств, т. е. приоритет в объяснении природы лидерства отдается обстоятельствам, а не индивидуальным качествам личности (например, ловкие амо-

ральные личности скорее станут лидером в криминальной организации, чем в благотворительной организации).

Э. Хартли предлагает дополнить ситуационную теорию следующими положениями:

– приобретение человеком статуса лидера в одной ситуации не исключает, а даже повышает шансы на его лидерство в другой ситуации;

– оказавшись лидером в определенной ситуации, человек приобретает авторитет, который способствует его назначению или избранию на руководящую должность и тем самым закреплению лидерства;

– вследствие стереотипности восприятия человек, оказавшийся лидером в определенной ситуации, воспринимается группой как лидер вообще;

– лидерами чаще всего становятся люди, стремящиеся к этому, имеющие соответствующую мотивацию.

3. Теория конститuentов или теория последователей (Ф. Стэнфорд): лидер является выразителем интересов и ожиданий последователей, в связи с чем его действия могут противоречить собственным привычкам, симпатиям и антипатиям («свита делает короля»).

4. Психологические теории (З. Фрейд, Э. Фромм, Т. Адорно): поведение лидера связано с подсознательными процессами и мотивами (например, компенсаторная мотивация: лидерство позволяет подавлять или преодолевать различного рода комплексы, чувство неполноценности и т. п.; инструментальная мотивация: стремление к власти связано с возможностью получения разного рода благ – высокого дохода, престижа, выгодных связей, привилегий и др.; духовно-нравственная мотивация: в основе лидерства лежат мотивы нравственной ответственности за общее дело, оказания помощи товарищам по работе, налаживания дружеских отношений в коллективе и т. п.; игровая мотивация: восприятие человеком процесса руководства как интересной, захватывающей игры).

5. Реляционная теория: включает основные идеи выше названных теорий, т. е. лидерство – это процесс организации межличностных отношений в группе, а лидер – субъект управления этим процессом.

Специфическими особенностями лидерства в политике являются:

- отсутствие, как правило, прямого взаимодействия между лидером и обществом;
- многоролевой характер, т. е. ориентированность на согласование различных социальных интересов;
- корпоративность, т. е. влияние на решения, принимаемые лидером, его ближайшего окружения, советников, экспертов;
- институциональный характер, т. е. ограниченность деятельности лидера существующими социальными и политическими отношениями, традициями, нормами.

Существуют различные *типологизации политического лидерства*:

– по характеру легитимности (немецкий социолог М. Вебер) политическое лидерство подразделяется на традиционное (основано на вере в то, что лидер имеет право на власть по происхождению или обычаю – например, племенной вождь и наследственный монарх), харизматическое (основано на вере в экстраординарные качества лидера, не столько приобретенные, сколько дарованные ему свыше – например, диктаторы XX в.) и рационально-легальное или бюрократическое (основано на законах, регулирующих порядок выдвижения лидеров, – например, лидеры, избранные в рамках существующих правовых норм в современных демократических государствах);

– по имиджу и ролевому назначению (немецкий политолог М. Херманн) политических лидеров подразделяется на «знаменосцев» (идейный вдохновитель, вождь народных масс), «служителей» (ориентируется на нужды и потребности своих приверженцев и избирателей и действует от их имени), «торговцев» (способен привлекательно преподнести свои идеи, грамотно убедить граждан в преимуществе своих идей над идеями других) и «пожарных» (ориентирован на самые насущные, жгучие проблемы и действия которого зависят от конкретной ситуации);

– в зависимости от целей, поставленных лидерами, и от воздействия, оказываемого ими на общество (американский политолог Р. Такер) политическое лидерство подразделяется на консервативное (базируется на обосновании необходимости сохранения обще-

ства в его имеющемся, современном виде), реформаторское (стремится к радикальному преобразованию общества через проведение широкомасштабного реформирования, прежде всего властных структур) и революционное (ставит своей целью переход к принципиально иной общественной системе).

Имеются и другие классификации лидерства, в основе которых лежат такие критерии, как личностные качества лидеров; инструменты, с помощью которых они осуществляют власть; конкретная среда, в которой они действуют.

Политический лидер выполняет три универсальные *функции* (американский политолог Р. Такер):

1. Диагностическая функция: своевременная оценка ситуации, определение наиболее важных проблем, выделение негативных тенденций и установление путей их преодоления.

2. Директивная функция: выработка линии поведения группы, принятия решений для изменения ситуации и выбора момента начала действий.

3. Мобилизационная функция: конкретные действия по достижению поставленной цели, вовлечение в эту деятельность индивидов, социальных групп, слоев.

В конкретных обществах функции лидеров зависят от уровня культуры населения, типа политического режима, состояния экономики, наконец, от индивидуальных качеств самих лидеров.

2.3 Политические элиты: сущность, системы рекрутирования, типология, функции

Термин «элита» происходит от латинского *eligere* и французского *elite* – лучшее, отборное, избранное. Начиная с XII в. употребляется для обозначения товаров наивысшего качества, а затем и для выделения в социальной структуре общества высшей знати.

В западной социологии и политологии существуют различные элитарные теории. Они имеют свои истоки в социально-политических представлениях глубокой древности. Однако как определенная система взглядов элитарные теории были сформулированы в конце XIX – начале XX вв. В наиболее полном, разверну-

том виде проблему элиты поставили итальянские социологи В. Парето и Г. Моска, а также немецкий политолог Р. Михельс.

При рассмотрении элиты применительно к сфере политики ученые оперируют двумя близкими, но не идентичными терминами: «политическая элита» и «властвующая элита». Наиболее емким является понятие «*властвующая элита*» – это все группы, которые могут и реально оказывают влияние на власть, контролируют основные ценности общества. Властвующая элита складывается из следующих *элементов*: экономическая элита, военная элита, административная (бюрократическая) элита, духовная (идеологическая) элита, политическая элита.

Исходя из трактовки политической элиты как одного из элементов властвующей элиты, ей можно дать следующее определение: *политическая элита* – особая группа людей, занимающая привилегированное положение в структурах политико-государственной и политико-негосударственной власти и непосредственно осуществляющая функцию руководства властными отношениями. В состав политической элиты входят люди, обладающие верховно-политической властью в государственных и партийных институтах. Они, как правило, занимаются разработкой стратегии деятельности своих институтов, руководят ими.

В мировой практике существует *две системы рекрутирования (отбора) элит*:

1. Система гильдий (закрытая) – отбор элиты осуществляется закрыто и узким кругом электората без наличия конкурентов. При отборе кандидатов важную роль играют политические и идеологические ориентации, а также следование правилам организаций (партий, движений). Тщательность отбора кандидатов на лидирующие позиции обеспечивается большим количеством формальных требований (например, образование, стаж работы, возраст, характеристики, прежняя должность, партийность). Система власти строго формализована, иерархична и кандидаты имеют представление о скорости своего карьерного продвижения. Следование кандидатов одним политическим ценностям обеспечивает высокую групповую сплоченность элиты.

2. Антрепренерская (открытая) система – отбор элиты осуществляется открыто и в результате борьба между кандидатами.

Главное значение имеют индивидуальные качества претендентов на должность, его творческое начало, способность убеждать, умение нравиться избирателям. Подобная система демократична, предполагает приток в элиту наиболее одаренных людей, способных ответить на требования времени. Однако существует обратная сторона подобной системы отбора: частая смена курса в связи с изменениями в правящей элите; слабая предсказуемость политических решений; частые конфликты внутри элиты и др.

Выбор той или иной системы рекрутирования элит обусловлен рядом факторов, в частности ролью партийной системы в обществе, политическими традициями, степенью однородности культуры, уровнем социального неравенства и др. На практике необходимо, чтобы система гильдий и антрепренерская не использовались в чистом виде, а сочетали достоинства друг друга.

Существуют различные *типологизации политических элит*, например, выделяют правящую элиту, непосредственно обладающую государственной властью, и оппозиционную (контрэлита), которая к получению данной власти стремится, находясь в состоянии конфронтации с правящей; открытую элиту, рекрутирующуюся из общества, и закрытую, воспроизводящуюся из собственной среды, например, дворянство. Политическая элита неоднородна, внутренне дифференцирована и существенно различается на разных исторических этапах и в разных странах. Это, а также специфика исследовательских подходов, усложняют ее классификацию.

Являясь компонентом политической системы, элита выполняет определенные *функции*. К важнейшим из них относятся:

1. Функция социального мониторинга: постоянное изучение интересов различных социальных групп и выстраивание субординации этих интересов.

2. Стратегическая функция: выработка политической идеологии (программ, доктрин, конституции, законов и т. п.).

3. Интегративная функция: объединение общества на базе сформулированных элитой ценностей, преодоление межгрупповых разногласий и конфликтов.

4. Организационная функция: создание действенного механизма воплощения в жизнь политических замыслов.

Контрольные вопросы

1. Дайте определение политической власти. В чем состоит связь понятий «политика» и «власть»?
2. Чем политическая власть отличается от других видов власти? Перечислите ее отличительные признаки и функции.
3. Назовите основные структурные компоненты политической власти. Что такое ресурсы власти, какова их роль в процессе функционирования и реализации власти?
4. Чем метод убеждения отличается от метода принуждения? Каким образом соотносятся данные методы в государственном управлении при разных политических режимах?
5. Как соотносятся между собой политическая власть и государственная власть? Охарактеризуйте сущность, принципы и методы государственной политики.
6. Назовите субъекты осуществления государственной власти в РФ. Каково место судебной власти в системе государственных органов РФ?
7. Изобразите в виде схемы систему органов государственной власти РФ. К какой ветви власти относится Президент России согласно Конституции РФ?
8. Что такое легитимность политической власти? Как она соотносится с понятием «легальность власти»?
9. Какие три типа легитимного господства выделяли М. Вебер и Д. Истон?
10. Какое значение имеет политическая легитимность для обеспечения эффективной деятельности государственной власти? Как согласуется легитимность с правом власти использовать насилие и принуждение для поддержания правопорядка?
11. Раскройте сущность понятия «политическое лидерство». Как развивались идеи лидерства в исторической ретроспективе?
12. Чем вызвана необходимость существования политических лидеров в жизни общества? Охарактеризуйте функции, выполняемые политическими лидерами.
13. Дайте классификацию политических лидеров по различным критериям. Влияют ли исторические условия на формирование

идейной потребности в определенном типе политического лидера? Назовите традиционные для России типы политических лидеров.

14. Каково соотношение понятий «властвующая элита» и «политическая элита»? Что такое политическая элита?

15. Чем обусловлена необходимость существования политической элиты в жизни общества? Охарактеризуйте функции, выполняемые политической элитой.

16. Какие существуют системы рекрутирования политических элит? Назовите достоинства и недостатки существующих систем отбора в элиту. Какой способ рекрутирования политической элиты характерен для демократического и тоталитарного общества?

17. Дайте классификацию политических элит по различным критериям. Назовите традиционные для России типы политических элит.

18. Проработайте следующий понятийно-категориальный аппарат: власть, политическая (публичная) власть, государственная власть, субъект власти, объект власти, властеотношения, ресурсы власти, источники власти, методы осуществления власти, господство, руководство, организация, контроль, легитимность и легальность власти, политическое лидерство, властвующая (правлящая) элита, политическая элита, рекрутирование элит, антрепренерская система, система гильдий.

ТЕМА 3. ПОЛИТИЧЕСКАЯ СИСТЕМА ОБЩЕСТВА

3.1 Политическая система общества: сущность, типологии, функции

Теория политической системы, как любая научная теория, имеет свои понятия, с помощью которых познается сущность явлений и процессов. Среди них такие ключевые понятия, как «власть», «управление», «демократия», «самоуправление», «функции политической системы», «структура политической системы». Для обозначения функционирования политической системы используются понятия «политический процесс», «политическая деятельность», «политический режим».

Многоаспектный подход к анализу политической системы нашел свое выражение и в терминологии. До второй половины 1970-х гг. в литературе чаще употреблялся термин «политическая организация общества», который отражал организационную, институциональную сторону. В настоящее время преобладает термин «политическая система». Это объясняется тем, что понятие «политическая система общества» по содержанию не тождественно понятию «политическая организация общества». Первая категория отражает более широкое, объемное общественное явление, чем вторая категория; реально существующая политическая организация общества является составной частью, важнейшим элементом политической системы.

Сама же политическая система представляет собой одну из подсистем общества наряду с экономической и духовной. Система предполагает упорядоченность, взаимообусловленность, однопорядковость целей, взаимодействие и прочие свойства. В силу этого важным методом изучения политических систем является метод системного подхода. Изучение любой социальной системы на базе системного подхода осуществляется, с помощью так называемых категорий системного подхода: материальная база системы, духовная база, нормативная база, цели системы, институты и другие структуры, входящие в систему, и, конечно же, челове-

ский ресурс системы, конкретные люди, благодаря деятельности которых система функционирует.

Что же отличает политическую систему от других систем общества? Первое отличие состоит в верховенстве политической системы: она осуществляет верховную власть в обществе, ее решения обязательны для всего общества и каждой его подсистемы. Второе – это обусловленность политической системы социально-экономической структурой общества. Располагая верховной властью в обществе, политическая система, тем не менее, представляет собой надстройку, предопределяемую экономическим базисом общества. Третье – это относительная самостоятельность, обусловленная наличием специального механизма структур, ролей, функций. Из всех подсистем общества политическая система наиболее формализована. Отношения в ее рамках, как правило, регулируются специальными нормами – правовыми и политическими. Четвертое отличие – активное влияние политической системы на все общество, более активное, чем влияние любой другой подсистемы общества, что объясняется наличием у нее верховной власти и возможностью распоряжаться общественными ресурсами. Эти особенности могут быть отнесены к политической системе различных типов. Они наполняются конкретным содержанием в каждой общественно-экономической формации.

Следует подчеркнуть, что политическая система – сложное образование, которое обеспечивает существование общества как единого организма, централизованно управляемого политической властью. Поэтому важнейшая задача анализа этой системы – выделение составляющих ее структурных единиц, элементов, изучение их функционирования, развития, взаимодействия.

Российские исследователи выделяют обычно *четыре группы элементов политической системы общества* в зависимости от их роли и выполняемых функций: политическая организация; политические отношения и политическая деятельность; политические и правовые нормы; политическое сознание и политическая культура.

Политическую организацию общества составляют следующие звенья или структурные единицы:

- государство со всеми его атрибутами (высшие и местные представительные органы власти, исполнительные, правоохранительные органы, армия, полиция и др.);
- политические партии;
- профессиональные союзы;
- молодежные организации;
- кооперативные, самодеятельные организации, движения, творческие союзы и общества.

Сложность политической системы той или иной страны ведет к тому, что ее понятие не может быть исчерпано в одном определении. Нужна совокупность определений, даваемых с разных аспектов (о которых упоминалось выше). Такие определения могут быть краткими, отражающими суть системы, и более детальными, описывающими ее элементы, связи, характер деятельности, целевое назначение. Говоря кратко, *политическая система* – это универсальная управляющая система общества, компоненты которой связаны политическими отношениями и которая, в конечном счете, регулирует производство и распределение социальных благ на основе использования крупными социальными общностями государственной власти.

Будучи чрезвычайно сложными, богатыми по содержанию явлениями, политические системы могут классифицироваться по различным основаниям. Среди основных *типологий политических систем* можно выделить следующие:

- в зависимости от типа общества: традиционные, модернизированные демократии и тоталитарные;
- по характеру взаимодействия со средой: открытые и закрытые;
- по политическим культурам и их выражениям в формах организации власти: англо-американская, континентально-европейская, доиндустриальная и частично индустриальная, а также тоталитарная.

Существует множество и других, в том числе более сложных типологий политических систем. Самой распространенной классификацией является деление политических систем по типу политического режима.

Для характеристики политической системы важное значение имеет вопрос о ее *функциях*:

1. Функция политического целеполагания: выработка собственно политических целей, касающихся изменения власти, политических институтов, развития демократии, классовых, национальных отношений и т. п. Выбор и определение целей требуют серьезной политической деятельности, опирающейся на научный анализ происходящих процессов, на всесторонние расчеты, прогнозы, оценки возможных альтернатив политического курса.

2. Функция властно-политической интеграции общества: использование политики и власти для выражения воли господствующих классов и подчинения ей всех основных действий в обществе. Воля господствующего класса приобретает общеобязательный смысл с помощью механизма осуществления государственной власти. Главное состоит в том, что государственная власть является основным рычагом воздействия политической системы на общественные процессы.

3. Функция регулирования режима социально-политической деятельности в обществе: установление таких способов поведения и деятельности людей, групп, организаций, форм их отношений друг с другом, с государством, которые обеспечивали бы соблюдение общих интересов и устойчивость общественных отношений.

4. Функция обеспечения целостного управленческого воздействия на общественные процессы: обработка и использование информации, принятие и реализация решений, осуществление контроля.

Функции политической системы не являются постоянными, они развиваются с учетом конкретно-исторической обстановки, политической стабильности. Появляются новые и видоизменяются ранее существовавшие, но реализация функций системы подчинена главному – обеспечению устойчивости общества и его развития.

3.2 Политический режим: понятие, типы и признаки

Политический режим – это средства и методы осуществления политической власти, функционирования государства и регулирования отношений в обществе. В содержательном плане политиче-

ский режим характеризуется с помощью признаков, раскрывающих не только состояние демократии в стране, но и отношение органов власти к правовым основам их деятельности. В этом смысле политический режим включает в себя:

- роль, политические функции и место главы государства в системе политического руководства;
- способ и порядок формирования представительных органов (избирательная система);
- взаимоотношения между законодательной и исполнительной властью, между ее центральными и местными органами;
- взаимоотношения между палатами представительного органа;
- положение и деятельность органов подавления и организованного насилия в государстве;
- роль негосударственных органов господствующего класса;
- положение, влияние и условия деятельности политических партий, массовых общественных организаций;
- реальные права и свободы граждан и т. д.

Условно, с учетом поляризации возможных степеней свободы личности, политические режимы дифференцируются на демократические и антидемократические. Более конкретно можно говорить о *четырёх типах режимов*: тоталитарном, авторитарном, либеральном и демократическом.

1. Тоталитарный политический режим (позднелат. *totalitas* – цельность, полнота, *totalis* – весь, целый, полный) характеризуется тотальной (полной) регламентацией общественной жизни, применением насилия, поглощением общества и отдельного человека, слиянием общественного сознания с политической властью и в целом тотальным (полным) отчуждением народа от политической власти, собственности, общечеловеческой культуры. При тоталитарном режиме пропадает грань между политической и неполитической сферами жизни, исключается любая форма несанкционированной деятельности. При таком устройстве общества исчезает проблема большинства и меньшинства: законом карается инакомыслие и запрещается любое меньшинство. Формально существующие общественно-политические организации в своей деятельности тотально контролируются тем или иным органом государства.

Тоталитарный режим требует не просто лояльности к себе, но и активных проявлений – преданности и энтузиазма. Как правило, в таких режимах нет механизма передачи власти, вследствие чего переход верховной власти из рук в руки чреват политическими потрясениями, закулисной возней и дворцовыми переворотами.

Характерные черты тоталитарного режима:

- идеологизация всей общественной жизни, на государственном уровне введена официальная для всей страны идеология (например, марксистско-ленинская в СССР);

- нетерпимость ко всякому инакомыслию, поиск и уничтожение «врагов народа»;

- государственная монополия на информацию;

- подавление индивидуальности, массовый террор против населения и атмосфера страха и насилия;

- жесткая централизация власти, иерархию которой возглавляет харизматический вождь, формирование его культа личности;

- наличие одной правящей партии, руководящая роль которой закреплена в Конституции, слияние государственного и партийного аппарата;

- упразднение местного самоуправления, принижение роли представительных органов власти;

- отрицание частной жизни и собственности, доминант коллективизма и государственной, «общенародной» собственности.

Фашистскому режиму, как разновидности тоталитарного, свойственны те же черты, что и тоталитарному, но он имеет свои особенности:

- основывается на расистской идеологии, провозглашает одну нацию (например, арийскую) в качестве высшей, а другие неполноценные народы должны быть либо уничтожены, либо ее обслуживать;

- проявляет крайнюю агрессивность по отношению к другим государствам, стремясь завоевать для высшей расы жизненное пространство, новые территории. Отсюда милитаризация жизни всей страны, введение военно-бюрократического централизма (нацистская Германия в 30–40 гг. XX в.).

Таким образом, тоталитарный политический режим – это режим личной власти, режим социальной группы. Он отличается иг-

норированием гражданского общества, политизацией всей общественной жизни, полным отчуждением и подчинением личности при максимальном ущемлении ее прав и свобод. Яркими примерами тоталитаризма в мировой истории были режимы, установленные в СССР (особенно в период сталинизма), нацистской Германии, Китае, Кампучии, КНДР, Республики Кубе.

2. Авторитарный политический режим (лат. *auctoritas* – власть, влияние) является таким государственно-политическим устройством общества, основу которого составляет сильная личная диктатура, бюрократический режим. Отличается однопартийностью, или формальной многопартийностью, принижением роли представительной власти, отсутствием разделения власти или формальным разделением, концентрацией ее в руках бюрократии, преобладающим значением политической сферы над другими, игнорированием законности, наличием и значительным влиянием репрессивного аппарата. Происходит усиление исполнительной власти, концентрация ее в руках бюрократии и одного политического лидера. Народ отчужден от власти, собственности, культуры, но начинается медленное возрождение гражданского общества, появление разнообразных форм собственности, политических партий, возможно также «дозированное инакомыслие». Массовые узаконенные репрессии авторитаризму, как правило, не свойственны. Авторитарные диктатуры обычно применяют тактику избирательного террора, направленного на устранение или запугивание оппозиционных депутатов, видных общественных деятелей, журналистов и др. Западные исследователи различают авторитаризм левого и правого толка. Левые авторитарные диктатуры основываются на различных версиях социализма (арабского, африканского и др.). К ним можно отнести многие прежние и нынешние режимы, такие, например, как диктатура Дж. Ньерере в Танзании, Х. Асада в Сирии, М. Каддафи в Ливии и др. К правым авторитарным режимам относятся арабские монархии Ближнего Востока (Иордания, Саудовская Аравия, Кувейт), ряд восточноазиатских государств (Сингапур, Индонезия и др.), бывшие латиноамериканские страны в период господства хунт (Бразилия, Аргентина, Чили), отдельные африканские государства.

3. Либеральный политический режим (лат. *liberalis* – свободный) является промежуточным или переходным между тоталитарно-авторитарными режимами и демократией. При данном обществе происходит смягчение государственного и общественного принуждения по отношению к человеку. Отличается признанием прав человека, разделением власти, свободой выбора занятий и свободой конкуренции, толерантностью (терпимостью) и др. Власть ведет диалог с независимыми группами, партиями, движениями, общество оказывает влияние на власть, разрешены любые организации, кроме тех, которые претендуют на насильственный захват власти.

4. Демократический политический режим (греч. *δημος* – народ и *κρατία* – власть) – государственно-политическое устройство общества, управленческие функции в котором основаны на признании народа источником власти, его права участвовать в решении государственных дел в сочетании с широким кругом гражданских прав и свобод. Отличительным признаком демократического режима является признание равенства всех граждан, провозглашение и гарантия реализации на практике политических прав и свобод, выборность представительных органов, установление всеобщего избирательного права.

Существует прямая демократия, то есть прямое волеизъявление народа – выборы, референдумы и т. п.; и представительная демократия, которая осуществляется через подконтрольные обществу органы власти и участие в них народных представителей. Для демократии характерен плюрализм во всех сферах жизни общества, в частности в политической – существование нескольких политических партий, многообразие и свободное выражение мнений в сфере идеологии, духовной жизни, религиозная терпимость и др. Существует также плюрализм властей – наличие законодательной, исполнительной, судебной власти. Надо выделить отдельно охлократический политический режим (греч. *οχλος* – толпа, чернь, *κράτος* – власть), который определяет критическое состояние политического режима, означающее фактический кризис и переход ее в руки «охлоса» – толпы.

Любой политический режим современности представляет собой то или иное сочетание двух полярно противоположных прин-

ципов организации человеческих взаимоотношений: авторитарности (безоговорочного подчинения законам и распоряжениям, жесткой дисциплины и ответственности и демократизма (равноправия сторон, их соглашений свободы выбора, самоуправления). В реальной жизни невозможны режимы, построенные на одном только принципе и полностью исключаящие другой. Говоря о политической системе как функциональной сфере социального взаимодействия, следует иметь в виду сложный комплексный характер последнего и, следовательно, сложность анализа каждой конкретной политической системы.

3.3 Государство как центральный институт политической системы общества: сущность, типологии и функции

Особая роль в политической системе (в ее институциональной подсистеме) принадлежит государству – ведущему политическому институту, который отличается наивысшей концентрацией власти и во многом обеспечивает целостность общества.

Термином «государство» обозначается особый тип социальных явлений, которые характеризуются следующими чертами:

- отношения власти (или господства) и подчинения;
- монопольное использование насилия теми, кто владеет властью;
- наличие правового порядка;
- относительное постоянство;
- институциональное измерение.

Таким образом, *государство* – это определенный тип юридически регулируемого социального поведения, существующий в конкретных пространственно-временных условиях.

Составляющими элементами государства, его характерными признаками как политической общности являются территория, население и власть.

1. Территория – это пространственная основа государства. Следует заметить, что хотя государство и социальный феномен, оно не может существовать без материальной опоры. Территория государства включает: землю, недра, воздушное пространство и территориальные воды. В перечисленных средах государство под-

держивает свою суверенную власть и защищает ее от внешнего вторжения. Государство безраздельно связано с определенной территорией, хотя территория может и изменяться во времени (например, в результате войн). Относительно стабильная территория, обладающая гарантированной целостностью, – важное условие сохранения государства, его физическая основа.

2. Население, т. е. человеческое сообщество, проживающее на территории государства, является его вторым важнейшим атрибутом, составляющим элементом. Это сообщество подчиняется государственной власти и может состоять из одного народа или быть многонациональным. Народ – это коллективное образование, в рамках которого неоднородность подгрупп, обладающих специфическими социально-экономическими интересами, может сосуществовать с однородностью национального сознания и чувства. Различия между социальными группами в рамках одного народа не препятствуют развитию сознания и чувства причастности к общности, которая отлична от других. Понятие «народ» выполняет как бы интегрирующие функции. В то же время имеется множество многонациональных государств (Великобритания, Бельгия, Российская Федерация, Швейцария, Канада и др.), где население принадлежит к различным национальным группам.

В многонациональных государствах, несмотря на единство государственной власти, отношения между национальными группами иногда носят напряженный или конфликтный характер. Это может повлечь за собой распад единого государства вследствие деятельности сепаратистских национальных движений и как результат – создание нескольких самостоятельных государств. Для смягчения национальных конфликтов государственная власть часто строится на федеральной основе, при этом каждая из национальных групп имеет собственные политические органы, управляющие ее делами в рамках определенной автономии.

Таким образом, любое государство опирается, по крайней мере, на один народ. Не существует государства без национальной основы, хотя есть народы без государства (например, еврейский народ до создания государства Израиль в 1948 г., палестинский народ). Итак, нация – это необходимое (но не достаточное) условие

формирования государства. Для этого нужны также территория и государственная власть.

3. Власть – третий составляющий элемент государства, иными словами, это отношения господства и подчинения, основанные на законе. Принудительный характер правовых норм сказывается в той мере, в какой их нарушение позволяет государственным органам применять санкции. Власть осуществляется посредством этих норм, именно их используют правители и аппарат управления, чтобы направить поведение людей в определенное русло. Государство действует через систему своих органов, или государственный аппарат (бюрократию). Этот аппарат, как правило, сам ничего не производит, а занимается исключительно управлением и существует за счет взимания с населения налогов и сборов. Правовые нормы регулируют действия государства в отношении населения и поведение самого населения. Насколько население соблюдает эти нормы, настолько они эффективны. М. Вебер утверждает, что государство – это отношения господства людей над людьми, основывающиеся на легитимном насилии. Чтобы государство существовало, те, над кем осуществляется власть, должны, признавать власть тех, кто господствует в данный момент. Власть государства носит императивный характер, (а не рекомендательный), поэтому если к ней проявляется неуважение, правители, опираясь на институциональный аппарат насилия (полиция, суды и т. п.), могут применять санкции, предусмотренные правовыми нормами. Насилие целесообразно лишь в том случае, когда для управления недостаточно средств убеждения, прямого или косвенного. Поэтому любое государство обладает специальными органами принуждения, деятельность которых направлена на защиту интересов государства, прав и свобод граждан, на реализацию государственных решений и обеспечение стабильности общественных отношений: армия, полиция, органы госбезопасности, суды и др.

Институциональный характер государственной власти означает, что не следует смешивать лиц, осуществляющих эту власть, и институты государственной власти. Лица меняются, а власть государства остается (за исключением случаев исчезновения самого государства). Вследствие этого государственная власть обладает определенной стабильностью. Однако ее нельзя рассматривать как

некую абстрактную сущность, независимую от человеческой деятельности. Свидетельством тому являются принципиальные перемены в организации государственной власти и управления в Российской Федерации за последние двадцать с лишним лет.

Основной принцип либерального демократического правления – власть закона, а не отдельных должностных лиц. Государственная власть, осуществляемая в соответствии с законом, обязывает к повиновению и самих правителей, они не могут произвольно отступать от действующих правил. Конституционное правительство – это ограниченное в своих действиях правительство, сознательно избранное теми людьми, которыми оно управляет. Причем рамки полномочий государственной власти определяются и ограничиваются конституцией. В качестве выражения народной воли конституция должна иметь широкую общественную поддержку, обеспечивая легитимность государственной власти.

Государственная власть суверенна. Это значит, что на территории государства она является высшей властью, юридически стоит над властью любого другого учреждения, находящегося на территории данного государства (внутренний суверенитет). В международных отношениях суверенитет выражается в том, что власти данного государства не обязаны (юридически) выполнять волю других государств. Однако в современных условиях объем внешней суверенности ограничивается международными соглашениями (экономическими, политическими, военными), геополитической расстановкой сил, нестабильностью мировой политики.

Для государственной власти характерна всеобщность, т. е. она охватывает своим действием всех людей, проживающих на территории страны, в том числе иностранных граждан, которые должны соблюдать законы того государства, на территории которого находятся. Привилегии и иммунитеты, признаваемые за дипломатическими представителями, не означают освобождения от соблюдения законов, а только являются некоторым облегчением в выполнении порученных ролей.

К признакам государства относят и его исключительное право издавать общеобязательные нормативно-правовые акты, в том числе акты высшей юридической силы, т. е. акты конституционного характера и законы.

К *второстепенным признакам государства* можно отнести наличие внешней атрибутики (символов): герб, флаг, гимн, столица государства.

Итак, *государство* – это политическая целостность, образуемая национальной или многонациональной общностью, закрепленной за конкретной территорией, где поддерживается определенный правовой порядок, установленный правящей элитой, которая использует институциональную власть, обладающую законным правом применения принуждения. Государство – это единая политическая организация общества, которая распространяет свою власть на всю территорию страны и ее население, располагает для этого специальным аппаратом управления, издает обязательные для всех веления и обладает суверенитетом.

Традиционно функции государства определяют как основные направления его деятельности, выражающие сущность и социальное назначение государственного управления обществом.

Все *функции государства*, в зависимости от того, в какой сфере общественной жизни они протекают условно подразделяются на внутренние и внешние.

1. Внутренние функции – основные направления деятельности государства по управлению жизнью общества внутри страны. Классифицировать их можно по тем сферам, которыми управляет государство. Каждое государство решает ряд важнейших управленческих, посреднических, экономических, социальных, охранительных, контролирующих и других задач, стоящих перед ним.

Из понятия сущности государственной власти вытекают функции государства: обеспечивать общественный порядок и эффективность управления. Фундаментальной основой демократии является управление с помощью политического компромисса с широкими слоями избирателей. Это способствует подведению под государственную власть социальной опоры, достижению общественного консенсуса и мирных способов урегулирования острых социальных конфликтов. Поэтому одну из основных функций государства можно было бы определить как посредническую.

Кроме этого, защищая общие интересы населения, государственная власть подавляет интересы тех отдельных личностей и групп, которые выступают против общественного порядка, ста-

бильности государственного строя, нарушают права и свободы граждан. Отсюда охранительная функция государства, направленная на обеспечение точного и полного исполнения его предписаний всеми участниками общественных отношений.

Роль государства не ограничивается выполнением посреднической функции. К ней добавляется функция управления. Для этого формируются правовые нормы, создаются органы государственной власти и управления. Эти органы регулируют проблемы, связанные с экономикой, судопроизводством, контролем над природными ресурсами, обеспечением развития здравоохранения, образования, коммуникаций и др. Престиж правящих элит тесно связан с успехом или неуспехом этих действий.

Для реализации государственных функций необходим аппарат, включающий в себя лиц, непосредственно занимающихся государственной деятельностью. Структура государственных органов меняется в зависимости от различных типов государства и политических режимов. Однако задача каждого государства – создать такую систему публичной власти, которая способна обеспечить:

- получение, анализ и систематизацию необходимой информации;
- согласование интересов различных групп (социальных, территориальных, национальных и др.) в рамках данного общественного устройства;
- оптимальную, сравнительно дешевую и минимально допускающую конфликты систему поддержания общественного порядка.

Экономическая функция государства выражается в выработке экономических программ стратегического развития страны, разработке бюджета, контроле над его исполнением, создании благоприятных условий для развития малого и среднего бизнеса, управление государственными предприятиями, строительстве инфраструктуры, привлечение инвестиций и т. д. Социальная функция государства призвана обеспечить нормальные условия жизни для всех членов общества независимо от их вклада в производство материальных благ, оказание социальной помощи пенсионерам, инвалидам, детям, нуждающимся, выделение средств на здравоохранение, просвещение, отдых граждан и т. д. Функция охраны

окружающей среды, или экологическая функция государства состоит в разработке природоохранного законодательства, регулировании деятельности граждан и организаций по использованию природных объектов, применении мер государственного принуждения к нарушителям в данной сфере, создании безотходных технологий и т. д.

2. Внешние функции – это направления деятельности государства, которые состоят в его деятельности в международной сфере, в области разрешения внешних конфликтов, урегулирования отношений с зарубежными странами. Речь идет об организации обороны страны, дипломатических отношениях, участии в работе международных организаций, союзов, объединений (например, ООН, ЕЭС, НАТО, ВТО). Причем, чтобы сохранить свою легитимность, государственная власть должна бороться за сохранение суверенитета своего государства.

Территориальное строение государства отражает связь центральных и местных государственных органов, отношения отдельных частей государства между собой и с государством в целом. Различаются две основные формы государства: унитарное и федеративное.

1. Унитарное государство отличается простотой, единой конституцией и гражданством, единой системой, суда, права, высших органов государственной власти, действующих без ограничения на всей территории страны. Оно централизовано, в его структуре нет самостоятельных образований, имеется лишь административно-территориальное деление. Территориальные единицы унитарного государства (регионы, округа, провинции, общины и др.) не наделены правом на собственную конституцию, на собственное законодательство, это скорее самоуправляемые единицы с более или менее широкими уставными правами. За редким исключением это – мононациональные государства или же национальные меньшинства, не имеющие своих государственных автономных образований (Польша, Швеция, Франция и др.). Унитарные государства могут в случае необходимости отказаться от писаной конституции. Так, Великобритания не знает различий между конституционным и законодательным правом: каждый принятый британским парламентом закон имеет конституционный ранг.

2. Составляющие федерацию государственные образования (штаты, земли, провинции, кантоны, республики, государства) обладают определенной политической самостоятельностью и имеют собственное административно-территориальное деление. При сложности и многообразии конкретных форм федерация характеризуется рядом признаков. Территория федерации не представляет собой единого целого и состоит из территорий субъектов федерации. Каждое из входящих в федерацию образований обладает определенной самостоятельностью и независимостью. Субъекты федерации имеют свое собственное конституционное и законодательное право в рамках основных принципов федеральной конституции, не требующее политического разрешения со стороны федеральных органов; они имеют также правительства со своими полномочиями, судебную систему. Федеративные государства всегда опираются на конституцию федерации, разграничивающую полномочия федерации и полномочия земель (или отдельных республик). Полномочия государственных образований, входящих в состав федерации, всегда ограничены по сравнению с федеральным государством. Неукоснительно действует принцип субординации – соответствия конституций субъектов федерации федеральной конституции, а также, принцип приоритета федеральных законов. Разграничение прав и компетенции федерального государства и субъектов федерации является важным моментом. Чаще всего они подразделяются на исключительную компетенцию федерального государства и исключительную компетенцию субъектов федерации (по которым только они могут издавать законодательные акты). Например, к исключительной компетенции федерального государства в США относится регулирование внешней торговли, чеканка монеты, установление стандарта мер и весов, объявление войны, набор и содержание армии, полиции, ведение внешних сношений и др. Кроме этого устанавливается сфера совместной компетенции.

3. Начальным этапом формирования федерации может быть конфедерация – постоянный союз самостоятельных государств для достижения совместных конкретных целей (США и Швейцария, ставшие затем федерациями). Конфедерация не имеет центральных органов власти, единой конституции, гражданства, денег и т. д.

Обычно конфедерация выступает как переходный этап к федерации.

Форму правления государства определяют как порядок формирования и правовой статус высших органов государства, их структура и взаимные отношения. Главным признаком является законный, формальный источник власти.

1. В монархическом государстве формальный источник власти – монарх. Вопреки расхожим представлениям монархия представляет собой еще довольно распространенную форму государства (в более чем 30 странах мира). Только в Европе насчитывается 11 монархий (Бельгия, Великобритания, Дания, Испания, Швеция и др.). Самодержавные, абсолютные монархии крайне редки (например, Саудовская Аравия, ОАЭ). Преобладают же монархии конституционные, представляющие во многом дань традиции. Монархи в них не обладают значительными полномочиями и не оказывают существенного влияния на формирование правительства, государственного аппарата. В реальности парламентские, конституционные монархии существенно не отличаются от республик (например, Великобритания). Иногда выделяют и так называемые дуалистические монархии, где ветви власти (исполнительной и законодательной) разделены между монархом и парламентом.

2. Республика характеризуется тем, что формирование высших органов государственной власти осуществляется на выборной основе. В основном выделяются два типа республик – президентская и парламентская. Президентская форма правления характеризуется тем, что глава государства является одновременно и главой правительства и избирается на всеобщих выборах. Правительство подбирается президентом, и ответственность министров перед парламентом является как бы вторичной по отношению к их ответственности перед президентом. При президентской форме правления правительство не может быть отозвано по политическим мотивам; это возможно только в случае явного нарушения конституции, путем выдвижения государственного обвинения (США). Право импичмента (отставки президента) позволяет уменьшить риск злоупотребления властью со стороны главы государства. В президентских системах парламентское большинство и правительство, могут принадлежать к различным политическим партиям; в парламен-

тарной системе партии парламентского большинства формируют и правительство. В США в течение длительного времени президентская форма правления себя оправдывала. Становление же президентской формы правления в Латинской Америке и ряде африканских стран привело к «ультрапрезидентскому» правлению, где равновесие нарушено явно в пользу исполнительной власти. Сам способ избрания – всеобщим прямым голосованием – ставит главу государства над парламентом, лишенным конституционных возможностей повлиять на исход выборов. Более того, законодательство многих стран с президентской формой правления наделяет его такими полномочиями, которые позволяют ему в определенной степени контролировать деятельность высшего законодательного органа (право роспуска парламента, право вето и др.). Согласно ряду конституций (Франции, некоторых африканских и латиноамериканских стран), главе государства принадлежит исключительное право выступать с законодательной инициативой по важнейшим вопросам, а также брать на себя в экстренных случаях функции парламента. Тенденцию к «ультрапрезидентализму» можно усмотреть и в наблюдающемся повсеместно расширении нормотворческой компетенции президента.

Таким образом, лежащий в основе президентской формы правления принцип строгого разделения власти на практике в той или иной степени нарушается в сторону усиления института главы, государства.

Парламентские республики характеризуются тем, что президента избирает парламент или же коллегия выборщиков, основу которой составляют депутаты парламента (Италия, ФРГ, Австрия и др.).

Премьер-министр избирается парламентским большинством. Он формирует правительство, в отношении которого возможен конструктивный вотум недоверия со стороны парламента. Это означает, что парламент может отозвать правительство по политическим мотивам. Отсюда правительство, реализуя свои обязанности, должно иметь доверие парламента.

Президента республики и парламент целесообразно избирать на разные сроки, как это имеет место в европейской практике. В ФРГ, например, бундестаг избирается населением на четыре го-

да, а президент – федеральным собранием сроком на пять лет (в Италии эти сроки составляют соответственно четыре и семь лет, в России – пять и шесть лет). Сроки мандатов президента и парламента различны, поскольку в противном случае выполнение президентом роли гаранта конституционности (и по отношению к парламенту) не будет в достаточной мере обеспечено.

Организационная структура правительства – министерства, департаменты, службы, комиссариаты и т. д. – обычно формируются по принципу отраслей экономики и сфер социальной жизни. Их компетенция определяется конституцией.

Контрольные вопросы

1. Что такое политическая система общества? Какие существуют подходы к определению политической системы? В чем специфика системного подхода?

2. Какие подсистемы входят в политическую систему, и какую роль они играют в ее функционировании?

3. Перечислите основные функции политической системы в обществе. От каких факторов зависит стабильность политической системы общества?

4. Какие критерии используются для типологии политических систем? В чем достоинства классификации политических систем по политическому режиму?

5. Что такое политический режим и каковы его разновидности? Чем они отличаются друг от друга по базовым характеристикам? Каковы особенности политического режима в современной России?

6. Дайте определение государству. Назовите основные концепции происхождения государства.

7. В чем сущностные отличия государства от других политических институтов? Что значит суверенитет государства? Может ли государство не быть суверенным?

8. Каково место и роль государства в политической системе? Каковы внешние и внутренние функции государства?

9. Что такое форма государства? Какие элементы включает в себя понятие «форма государства»? Какими факторами определяется многообразие и эволюция форм современных государств?

10. Что такое форма правления? Назовите основные разновидности монархии и республики? Какая форма правления существует в современной России?

11. Дайте сравнительную характеристику монархической и республиканской форм правления. Назовите конституционно-правовые особенности монархии и республики.

12. Что такое форма государственного устройства? Назовите основные формы государственного устройства. Как можно их охарактеризовать? Какова форма государственного устройства в современной России?

13. Особенности цивилизованного подхода в типологии государств. Соотношение государства и духовно-культурной жизни общества как критерий такого подхода.

14. Проработайте следующий понятийно-категориальный аппарат: политическая система общества, системный подход, политический режим, тоталитаризм, авторитаризм, либеральный режим, демократия, государство, форма правления, монархия, республика, форма территориально-государственного устройства, унитарное государство, федерация, конфедерация.

ТЕМА 4. ПОЛИТИЧЕСКИЕ ПАРТИИ. ОБЩЕСТВЕННО-ПОЛИТИЧЕСКИЕ ОРГАНИЗАЦИИ И ДВИЖЕНИЯ. ПАРТИЙНЫЕ СИСТЕМЫ

4.1 Политические партии: сущность, этапы становления, классификации, функции. Партийные системы и их основные типы

Важнейшими элементами политической системы являются *политические партии* (фр. *parti*, англ. *party* от лат. *pars* – «часть») – добровольные политические организации, представляющие интересы определенных социальных групп и ставящие своей целью их реализацию путем овладения государственной властью или принятия в ней участия через своих представителей в органах государственной власти и местного самоуправления.

Прообразы партий возникли еще в Античности и представляли интересы жителей равнины и прибрежной части Афин. Они отличались неустойчивостью и формировались для координации поддержки конкретной личности. Позже в средневековой Италии (XII–XV вв.) в ходе борьбы императоров Священной Римской империи с папством появились политические группировки гвельфов (итал. *Guelfi*) и гибеллинов (итал. *Ghibellini*). Однако современные формы партии стали принимать лишь на рубеже XVIII–XIX вв. и особенно во второй половине последнего (в Англии, Франции, США и других странах, в России – на рубеже XIX–XX вв.).

Немецкий социолог М. Вебер выделил *три этапа в истории становления и развития института политической партии*:

1. Аристократические группировки – группы единомышленников из придворной знати, целью которых была борьба за влияние на корону. Например, в XVII в. в Англии – тори (сторонники короля Якова I) и виги (противники монарха).

2. Политические клубы – общественно-политические организации, возникшие в период буржуазных революций и зарождения парламентских форм борьбы за власть. Отличались от аристократических группировок фактическим равенством всех

членов, открытостью для вступающих, крепостью идеологических связей. Например, в конце XVII в. в Великобритании – White Club (основанный тори) и Brook's Club (созданный вигам); в XVIII в. в США – бостонский Кокус-клуб (Caucus Club); в конце XVIII в. во Франции – Якобинский клуб, Клуб кордельеров, Клуб фельянов, «Социальный кружок», Центральный клуб Лиона и др.

3. Массовые партии – классический тип партии, который возник в результате распространения всеобщего избирательного права и становления рабочего движения. Отличались от политических клубов высокой степенью институционализации, массовым членством, ориентированностью на осуществление постоянного, длительного и широкого политико-идеологического воздействия на общество и др. Например, в XIX в. в США – Демократическая и Республиканская партии, в Великобритании – Либеральная и Консервативная партии, в России – Российская социал-демократическая рабочая партия (РСДРП) и др.

В полной мере все стадии прошли только две английские партии – Либеральная (виги) и Консервативная (тори). Большинство современных политических партий сформировались сразу как массовые.

Основными признаками, отличающими политические партии от других объединений граждан, являются:

- долговременность действия, наличие организационной структуры и формальных правил внутрипартийной жизни, отраженных в уставе;
- наличие общей идеологии, целей и стратегий, выраженных в политической программе;
- постоянная, сравнительно узкая социальная база, добровольность членства, наличие общественной поддержки;
- направленность на завоевание и осуществление власти.

В политической науке существуют различные системы *типологии политических партий*. Среди наиболее известных классификаций можно выделить следующие:

- в зависимости от организационной структуры (французский политолог М. Дюверже) подразделяются на кадровые (ориентированы на участие профессиональных политиков и объединены вокруг группы лидеров; немногочисленны и элитарны; имеют рас-

плавчатую идеологию, свободное членство и нестабильность состава; получают финансирование из частных источников) и массовые (многочисленны, имеют разветвленный управленческий аппарат и многочисленную сеть местных организаций; имеют определенную партийную идеологию; отличаются фиксированным членством, организованностью и дисциплинированностью; финансируются из членских взносов);

– в зависимости от статуса в политической системе партии делятся на правящие (входят в парламентское большинство и формируют правительство единолично или в коалиции) и оппозиционные (противостоят правительству, разрабатывают программы, альтернативные выдвигаемым правящей партией). В свою очередь, оппозиционные партии могут быть разделены на легальные и нелегальные; играющие и не играющие реальную политическую роль в обществе;

– в зависимости от спектра политических сил подразделяются на левые (выступают за увеличение роли государства в экономике, общественную собственность на средства производства, социальные гарантии, прогрессивную систему налогообложения, радикально-революционные методы достижения общественных перемен), правые (выступают за частную собственность, рыночную экономику, стабильность политической системы) и центристские (умеренные политические силы, не стремящиеся к резким изменениям в обществе, стремящиеся учесть максимально разнообразный спектр общественных интересов);

– в зависимости от целей политические партии подразделяются на революционные (стремящиеся к полному изменению государственного строя революционным путем), реформистские (выступающие за постепенные и частичные перемены эволюционным путем); консервативные (защищающие неизменность существующего строя); реакционные (стремящиеся к полному или частичному возврату к предшествующему этапу развития).

Политические партии выполняют многочисленные и разнообразные *функции* в политической системе. К числу наиболее важных относятся:

1. Социальная функция: аккумуляция и выражение интересов определенной социальной группы, реализация их через законода-

тельные и правительственные органы власти. Однако в последние десятилетия, стремясь расширить свою социальную базу, многие партии стараются представлять в обществе запросы не одной, а нескольких близких социальных групп. Появляется новый тип партии, т. н. «catch all parties», стремящийся создать программу для большего количества избирателей, независимо от их социальных характеристик.

2. Идеологическая функция: определение целей политического развития, разработка и распространение партийной идеологии, формирование общественного мнения.

3. Функция политической социализации: рекрутирование новых членов, участие в формировании политической элиты.

4. Электоральная функция: организация избирательных кампаний и участие в них.

5. Политическая функция: завоевание и осуществление государственной власти.

6. Управленческая функция (характерна для партий, стоящих у власти): организация действий государства, инициация социальных и политических изменений в обществе, руководство различными сферами социальной жизни.

Совокупность политических партий и механизм взаимосвязей между ними составляют *партийную систему*. Специфика партийной системы страны зависит от исторических традиций, политического режима, типа избирательной системы, социального состава общества, правовых норм. В ходе политической истории сложились *два основных типа партийных систем*:

1. Конкурентные, к которым относятся:

– двухпартийная система (бипартизм) характеризуется наличием двух влиятельных партий, с которыми не в состоянии конкурировать другие; а также устойчивой ротацией этих партий у руля государственной власти (модель характерна для США, Великобритании). В рамках двухпартийной системы может действовать уклад, который принято называть «два с половиной» или «2 + 1». При данной модифицированной системе одна из двух ведущих партий страны, победив на выборах, может сформировать правительство лишь блокируясь с третьей партией (модель характерна для Германии);

– многопартийная система отличается политической конкуренцией более двух партий. В рамках многопартийной системы выделяют системы с укладом доминации и без таковой.

В многопартийной системе без доминирующей партии ни одна из партий не имеет абсолютного большинства в парламенте и вынуждена при формировании правительства заключать союзы, вступать в коалиции, формировать блоки с другими представленными в парламенте партиями. В зависимости от количества партий выделяются следующие модификации:

1) умеренно многопартийные системы отличаются незначительностью идеологических разногласий между партиями и ориентированностью на сотрудничество. Реально в борьбе за власть участвует 3–5 партий (модель характерна для Бельгии, Голландии);

2) крайне многопартийные системы отличаются наличием значительного идеологического размежевания между партиями, двухсторонней оппозицией правительству, существованием множества недолговечных партийных коалиций. Реально в борьбе за власть участвует 6–8 партий (модель характерна для Италии, Франции);

3) атомизированные системы отличаются наличием значительного количества слабо связанных между собой партий (от 30 до 200) и изолированностью их от власти (модель характерна для Боливии, Малайзии).

В многопартийной системе с доминирующей партией одна из партий лидирует на политической арене, располагая самостоятельно абсолютным большинством мест в парламенте:

1) система с партией-гегемоном отличается сосредоточением реальной власти в руках одной партии, поддерживаемой правящим режимом, при формальном разрешении деятельности других партий (модель характерна для Китая);

2) система с доминирующей партией отличается тем, что при равных возможностях, создаваемых государством для всех партий, население в течение длительного времени на регулярных общенародных выборах отдает предпочтение лишь одной партии (модель характерна для Индии, Японии).

2. Неконкурентные, к которым относятся:

– однопартийная система предполагает наличие единственной партии, сращивание партийного и государственного руководства; за-

прет других партий (модель характерна для Кубы, Северной Кореи);

– беспартийная система отличается тем, что действие партий либо запрещено, либо временно приостановлено (модель характерна для Ливии).

4.2 Понятие и отличительные признаки общественных организаций и движений

Неотъемлемым элементом любой политической системы общества являются общественные организации и движения, которые возникают в результате свободного волеизъявления граждан, объединившихся на основе общих интересов и целей. В отличие от государственных институтов общественные организации и движения не имеют властных полномочий, т. е. не могут принимать общеобязательных решений и требовать их исполнения. Отличаются они и от политических партий, поскольку не претендуют на непосредственное участие в осуществлении власти и не берут на себя связанных с этим обязательств. Общественные движения и организации образуют ту социальную среду, в которой функционируют партии.

В политологии под термином *общественная организация* понимают добровольное объединение граждан для реализации общей социально значимой цели, имеющее относительно устойчивую организационную структуру и фиксированное индивидуальное или коллективное членство. Примером общественной организации может быть профсоюз (защита прав и интересов работников, привлечение их к управлению производственными и общественными делами).

Основными признаками общественной организации являются:

– наличие устава и организационной структуры с централизованным руководством;

– отсутствие четкой идейно-политической ориентации, направленность на решение конкретной проблемы;

– сравнительно широкая социальная база, добровольность членства, относительная стабильность состава, материальное уча-

стие членов организации в создании ее имущественной основы (членские взносы);

– отсутствие направленности на овладение и осуществление государственной власти (однако деятельность общественных организаций может приобретать политический характер).

Общественное движение – это совместная деятельность граждан, преследующих общие цели без четкой организационной структуры и фиксированного членства. Как правило, политические движения, достигнув своей цели, прекращают свое существование или трансформируются в партии. Однако некоторым из политических движений удается просуществовать довольно длительный период, и с ними вынуждены считаться правительства и политические партии. Примерами общественных движений могут быть женское движение (защита прав женщин), антивоенное движение (ликвидация угрозы войны), экологическое движение (защита окружающей среды и предотвращение глобального экологического кризиса); правозащитное движение (защита прав человека), молодежное движение (защита прав молодежи), национальное движение (защита национальной культуры, языка, традиций).

Признаками общественного движения являются:

– отсутствие устава, организационной структуры и систематической дисциплины;

– отсутствие четкой идейно-политической ориентации (движение может включать в себя группы и течения, объединившиеся из тактических соображений, но расходящиеся в своих программных установках), направленность на решение узкой политической задачи;

– пестрая и аморфная социальная база, отсутствие постоянного членства, добровольность участия на основе солидарности;

– отсутствие направленности на овладение и осуществление государственной власти, стремление оказывать давление на нее.

Типология общественных движений может проводиться по различным основаниям, среди которых наиболее общепринятыми являются следующие:

– в зависимости от коренных своих целей: общественные движения неполитического характера (не имеют непосредственного политического характера, не ставят своей целью изменить или

укрепить существующую систему политических отношений в данном обществе) и общественные движения политического характера (преследуют политические цели, пытаются изменить существующие условия путем оказания влияния на правительство). Однако в современных условиях всеобщей политизации общественной жизни любое общественное движение в большей или в меньшей степени носит политический характер;

– по отношению к существующему строю: консервативные (выступают за сохранение сложившегося социального порядка), реформистские (выступают за частичные изменения в решении тех или иных проблем, без изменения существующей системы) и революционные (выступают против существующего общественного порядка).

Выделяют также типологии общественных движений по сферам деятельности (экономические, социальные, национальные, интернациональные, религиозные, научные, просветительские и др.), по масштабу деятельности (местные, региональные, общегосударственные, международные), по характеру возникновения (стихийные и сознательно организуемые); по продолжительность существования (однодневки и долгожители), по социальному составу (молодежные, женские, профессиональные) и др.

К числу основных, общих для всех общественных организаций и движений *функций* относятся:

1. Выявление и удовлетворение потребностей членов объединения: преобразование расплывчатые и эмоционально окрашенные взгляды в четкие требования и программы, способствуя тем самым артикуляции интересов, связанных с профессиональной принадлежностью, возрастными особенностями, индивидуальными склонностями и т. п.

2. Функция социальной интеграции и мобилизации: привлечение внимания общественности к отдельным социальным проблемам и выдвижение своих вариантов их решений.

3. Функция социализации: привлечение граждан к управлению государственными и общественными делами, формирование у них активной жизненной позиции, повышение политической образованности и культуры.

4. Репрезентативная функция: доведение требований группы до сведения государственных органов, политических партий и правящих элит, осуществление посредничества между государственными органами и гражданами, обеспечение между ними обратной связи, осуществление социального контроля.

Таким образом, общественные объединения и движения являются необходимым условием для нормального функционирования политических процессов и важнейшим показателем развитости гражданского общества.

Контрольные вопросы

1. Что такое политическая партия? Когда начинают возникать первые политические группы? Назовите социальные, политические и правовые условия возникновения партий. Когда появились первые политические партии в России?

2. Каковы отличительные признаки и основные функции политической партии? Какими нормативными правовыми актами регулируется деятельность политических партий в РФ?

3. Перечислите правовые нормы организации и деятельности политических партий в современной России, закрепленные в Конституции РФ и Федеральном Законе РФ «О политических партиях». Существуют ли законодательные ограничения участия государственных служащих в деятельности политических партий?

4. Каковы основания типологии политических партий? Что такое легальные и нелегальные партии? Сколько на сегодняшний день в России зарегистрировано политических партий в соответствии с Федеральным Законом «О политических партиях»?

5. Что такое общественная организация? Назовите отличительные признаки и функции общественных организаций. Какие современные общественно-политические организации действуют на территории России?

6. Что такое общественное движение? Назовите отличительные признаки и функции общественных движений. Какие современные общественно-политические движения действуют на территории России?

7. Какие методы давления на органы власти используют общественные движения и организации? Какими нормативными правовыми актами регулируется деятельность общественных организаций в РФ?

8. В чем сходство и различия политических партий, общественных организаций и общественных движений?

9. Что такое партийная система? Как соотносятся понятия «партийная система» и «политическая система»?

10. По каким признакам различаются партийные системы в современных обществах? Охарактеризуйте достоинства и недостатки различных партийных систем и их модификаций. Каковы особенности процесса становления современной партийной системы в России?

11. Возможна ли демократия в условиях однопартийной системы? Является ли многопартийность непременным условием демократического общества? Как отличаются функции политических партий в демократических и недемократических режимах?

12. Проработайте следующий понятийно-категориальный аппарат: политическая партия, кадровые партии, массовые партии, партийная система, многопартийность, бипартизм, однопартийная система, беспартийная система, общественная организация, общественное движение.

ТЕМА 5. ПОЛИТИЧЕСКАЯ КУЛЬТУРА ОБЩЕСТВА

5.1 Политическая культура: понятие, типология, функции

Понятие политическая культура тесно связано с политическим сознанием, которое выступает одним из типов реализации политической культуры, наряду с политическим поведением и культурой гражданского согласия. Для выяснения механизма формирования политической культуры следует исследовать ее сущность. *Политическую культуру* (лат. *cultura* – образование, воспитание, возделывание) необходимо рассматривать как часть общей культуры человечества, связанную с деятельностью наций, классов, социальных слоев и групп в политической сфере общества. Культура в широком смысле – это все, что создано человеком в процессе физического и умственного труда; в узком смысле – идейное и нравственное состояние общества, обусловленное материальным производством и выражаемое в быте людей, их идеологии, образовании и воспитании, в достижениях науки, искусства, литературы. В этом плане любой вид деятельности человека может рассматриваться и с количественной, и с качественной стороны – с точки зрения овладения человеком определенным уровнем общей и профессиональной культуры. Это относится и к политической деятельности.

То, что в настоящее время определяется словами «политическая культура», издавна было предметом внимания многих мыслителей: Платона, Аристотеля, Н. Макиавелли, Ш. Монтескье, А. Токвилля, К. Маркса и др. Но изучение ее как относительно самостоятельной сферы было начато сравнительно недавно – в 50-е гг. XX в. Одними из первых здесь были американские политологи Г. Алмонд и Г. Пауэлл.

Термин «политическая культура» впервые был введен в оборот учеными эпохи Просвещения Н. Гердером. Видные российские политологи М. Острогорский и В. Ивановский в конце XIX – начале XX вв. использовали его в своих работах.

Г. Алмонд и Г. Пауэлл определили политическую культуру как совокупность индивидуальных позиций и ориентации участников

данной системы, как субъективную сферу, лежащую в основе политических действий людей, масс и придающую их действиям политическое значение. Индивидуальные ориентации, по мнению Г. Алмонда, соединяют в себе несколько элементов, а именно:

- познавательную ориентацию – истинное или ложное знание о политических объектах и идеях;
- эффективную ориентацию – ощущение связи, вовлечения, противодействия по отношению к политическим объектам;
- оценочную ориентацию – суждение и мнение о политических объектах, которое, как правило, требуют применения по отношению к политическим объектам и событиям оценочных критериев.

Польский политолог Е. Вятр определяет политическую культуру как совокупность позиций, ценностей и кодекса поведения, касающихся взаимных отношений между властью и гражданами. Следовательно, по Г. Алмонду и Е. Вятру, к политической культуре можно отнести:

- знание политики, фактов, заинтересованность ими;
- оценку политических явлений, оценочные суждения, касающиеся того, как должна осуществляться власть;
- эмоциональную сторону политических позиций, например, любовь к Родине, ненависть к врагам;
- признание в данном обществе образцов политического поведения, которые определяют, как можно и следует поступать.

Однако главным предметом заинтересованности исследователей политической культуры остаются позиции индивидуумов и групп по отношению к политическим явлениям. Руководствуясь этими критериями, они считают, что политическая культура – это не изолированное, а многомерное явление, имеющее глубокие исторические, психосоциальные корни. Она представляет собой подсистему в области глобальной культуры и зависит от других частей глобальной культуры: экономической, религиозной, правовой, моральной и т. д. Иногда политическая культура понимается как свод обычаев политической жизни. Такое понимание политической культуры узкооценочно и свидетельствует о высоком или низком уровне политической культуры индивидуума или группы.

Рассмотрев сущность и содержание понятия «политическая культура», следует определить ее *функции*:

1. Познавательная: вооружение субъектов знаниями, необходимыми для политической деятельности, обеспечение исторической преемственности, накопление и передача опыта от поколения к поколению.

2. Регулирующая: обеспечение взаимоотношений между социальными общностями, гражданами и государством посредством идеалов, правовых и политических норм.

3. Информационная: удовлетворение потребностей личности в политических сведениях, освещающих происходящие в мире события, явления, процессы.

4. Прогностическая: предвидение возможных вариантов развития политических событий.

5. Воспитательная: интеллектуальное развитие личности, усвоение ею политических норм, ценностей, формирование интереса к политической жизни, выработка определенных установок на общественно-политическую деятельность.

Эти функции взаимодействуют с механизмом формирования, развития и смены политических культур. Среди *факторов*, определяющих динамику этого процесса, можно назвать:

– политическую систему, являющуюся порождением определенной политической культуры;

– политические и социальные революции, в результате которых политические нормы, ориентации, установки трансформируются, распадаются или заменяются другими;

– характер внешних отношений страны, опыт общения с другими государствами, интенсивность включенности в систему международного сотрудничества;

– остроту текущей политической и социальной конфронтации в стране;

– динамику культурных процессов в целом, поскольку политическая культура представляет собой один из элементов общей культуры.

Исследуя политическую культуру в США, Англии, ФРГ, Мексике и Италии, Г. Алмонд и С. Верба в конце 50 – начале 60-х гг. XX в. сформулировали следующие *типы политической культуры*:

– патриархальная, которая существует в обществе, где отсутствует политическая система или появляются только первые ее ростки;

– подданническая, которая характеризуется пассивным отношением, отстранением от политической системы;

– активистская, для которой характерна ориентация индивида на активную роль в политической системе общества, независимо от негативного или позитивного отношения к этой системе.

Это так называемые чистые типы политической культуры. Из смешения этих трех «чистых» типов возникают еще три политические культуры: патриархально-подданническая, подданническо-активистская и патриархально-активистская. Именно эти смешанные типы политической культуры, по мнению Г. Алмонда и С. Вербы, преобладают в истории. Смешанным типом является и гражданская культура, в которой присутствуют элементы патриархальной и подданнической культуры.

5.2 Политическая социализация личности: сущность, этапы и уровни. Политическое участие и его формы

Термин *политическая социализация* (лат. *socialis* – общественный) произведен от родового понятия «социализация» и является его неотъемлемой составной сутью. Суть социализации вообще состоит в усвоении человеческим индивидуумом определенной системы знаний, норм и ценностей, позволяющих ему функционировать в качестве полноправного члена общества. Содержание понятия «политическая социализация» определяется специалистами политической психологии как усвоение индивидом политических ценностей и норм, существующих в обществе, и формирование в осознанную систему социально-психологических установок, определяющую позиции и поведение индивида в политической системе общества.

Процесс политической социализации носит сложный характер и продолжается в течение всей сознательной жизни человека. В нем объективно выделяются различные этапы, отражающие изменение форм и способов развития, структура, содержащая различные стороны и аспекты этого процесса. Можно говорить также

об уровнях развития личности, которые характеризуются степенью и глубиной ее включенности в систему общественных отношений и степенью и глубиной осознания социально-политических характеристик общества.

Политическое созревание человека происходит *поэтапно*:

1. Первый этап процесса политической социализации, таким образом, может быть определен возрастным отрезком примерно от 4 до 12 лет. Для него характерно, прежде всего, явное преобладание развития эмоциональных компонентов будущих политических установок и определяющее влияние на ребенка родителей.

2. Второй этап – 12–18 лет – отличается быстрой интеграцией эмоциональных и рациональных компонентов, а также содержанием и формированием в основном законченных политических установок. Эмоциональные компоненты могут резко измениться на этом этапе. Здесь же расширяется круг социальных факторов, влияющих на политическое развитие индивида, и изменяется их вес в этом влиянии.

3. На третьем этапе, охватывающем весь взрослый период жизни человека, происходит либо стабилизация сформировавшихся политических установок на том уровне, который уже достигнут, и дальнейшее развитие и углубление их познавательного содержания, либо их трансформация под влиянием жизненного опыта человека.

Для третьего этапа политической социализации личности свойственна стабилизация системы политических установок и формирование отношения к политической действительности вообще и политической системе конкретного общества в частности. Это отношение становится определяющим фактором политического поведения личности. Конечно, жизненный опыт индивида, критические, переломные моменты в истории общества, социальные и идейные влияния нередко приводят к тому, что установившаяся система политических установок, взглядов, убеждений и отношений подвергается полной или частичной ломке, после чего формируется новый политический облик человека.

Каждый этап политической социализации возникает и существует независимо от предыдущих, но обязательно диалектически интегрирует все, что ими накоплено.

Политическая социализация личности включает следующие *основные компоненты*:

– усвоение и восприятие общественно-политического опыта, накопленного предыдущими поколениями, а также современного опыта;

– превращение знаний об обществе, политике государства во внутренние убеждения, выработку способности отстаивать свои взгляды;

– приобретение необходимых навыков общественной деятельности, освоение основных ее принципов и норм;

– реализация, знаний и убеждений в практической деятельности, освоение основных ее принципов и норм;

– реализация знаний и убеждений в практической деятельности в области общественных, в том числе политических отношений.

Включение личности в политические отношения, формирование ее сознания и поведения в политике происходит, прежде всего, под влиянием социальной среды, в которой действуют как собственно *политические*, так и *неполитические элементы*. Политические элементы социализации имеют первостепенное значение, организуются в систему, куда включены: характер и тип государственного устройства, режим, политические институты, партии, организации, движения. К числу неполитических элементов относятся семья, группа сверстников, учебные заведения, работа, культура, искусство, литература, средства массовой информации, национальные традиции.

В реальной жизни политические и неполитические явления переплетены, оказывают сложное воздействие на человека.

Знания социальной среды и ее факторов еще недостаточно для того, чтобы понять процесс политической социализации человека. Необходимо выяснить механизмы, осуществляющие передачу личности ценностей политической системы.

Механизмы политической социализации функционируют на *3 уровнях*:

1. Социальный уровень (уровень общества в целом). Сегодня могучим механизмом вовлечения в массовые движения являются глобальные проблемы современности (экологические, антивоенные, молодежные). Существуют экономические механизмы вовле-

чения в политику: безработица, низкий уровень жизни, подкуп избирателей и т. п.

2. Социально-психологический уровень. Политические ценности передаются как большим социальным группам, так и в межличностном общении в малой группе путем внушения, идентификации, научения.

3. Внутрличностный уровень. Здесь в качестве механизмов социализации выступают интересы, потребности, мотивы, установки, ценностные ориентации, которые управляют поведением и сознанием человека в политике. Без включения механизмов всех уровней политическое вовлечение личности не состоится. Важно иметь в виду, что ценности и цели политической организации не воздействуют на человека автоматически. Чтобы стать частью его структуры, чтобы превратиться в убеждение, управляющее поступками, а не осесть в сознании в виде простой информированности, они должны быть пропущены через его индивидуальные потребности. В противном случае информация лишь скользит по поверхности сознания.

Результатом политической социализации является определенная структура личности, в которой политические ценности и цели стали устойчивыми элементами. В человеке изначально не заложены ни коммунистические, ни консервативные, ни фашистские убеждения. Они формируются. При этом определяющую роль играет непосредственный жизненный и политический опыт гражданина, позволяющий ему сопоставить предлагаемые идеологиями политические ценности с политической реальностью.

Современная социальная психология выделяет *3 основных уровня в структуре личности*: биологический, психологический и социальный. Каким же образом каждый из этих уровней влияет на политическое поведение человека? Например, такие биологические компоненты, как наследственность и темперамент, пол, возраст и состояние здоровья, не будучи самостоятельными, выступают определенным «ограничителем» в процессе рекрутирования на ту или иную политическую роль. Так, возраст политического деятеля имеет существенное значение для тех или иных политических эпох. Для переломных эпох, революций, кризисов, характерно привлечение на руководящие должности молодых людей.

Немаловажную роль в исполнении политических функций играет пол. Женщины всегда играли в политике немалую роль, но чаще не на официальных постах, а неофициально. На Западе дискриминация женщин, ограничение их возможностей политического участия вызвали мощное феминистское движение. Радикальные феминистки утверждают, что сейчас происходит смена основного противоречия эпохи: место противоречия между трудом и капиталом занимает противоречие между полами. Следует отметить, что феминистская борьба за политическое равенство полов стала мощной составляющей общедемократических завоеваний. Женщины смогли в развитых странах серьезно повлиять на общественное сознание и занять руководящие посты в партиях, движениях и даже в государственном аппарате.

Выдвижение женщин на руководящую работу в нашей стране – проблема, далекая от своего решения. Начавшиеся демократические преобразования должны были бы привлечь массы женщин. Но экономический кризис и патриархальные традиции в идеологии парадоксальным образом резко сократили число женщин в политике.

Теперь, когда кратко рассмотрены этапы, механизмы и уровни политической социализации человека, особый интерес представляет проблема его участия в политическом процессе.

Проблема политического участия занимает одно из первых мест в ряду других исследований политики. Политологи трактуют *политическое участие* как «вовлеченность членов социально-политической общности в существующие внутри ее политические отношения и структуру власти».

Они давно и тщательно анализируют индивидуальное и коллективное, добровольное и принудительное, активное и пассивное, традиционное и новаторское участие в политике, выделяют такие его формы, как участие в выборах и в принятии решений, управлении и самоуправлении, в создании, реализации и охране законов, в политических митингах и собраниях, в восприятии и передаче политической информации, в забастовках, массовых кампаниях гражданского неповиновения, освободительных войнах и революциях, в деятельности политических партий и других политических

обществ, организаций и т. д. По масштабу различают политическое участие на местном, региональном и национальном уровнях.

Сегодня, когда политологи говорят о политическом участии, речь идет не о привлечении граждан к решениям, которые за них принимает власть, а о том, чтобы сделать как можно более широкий круг людей равноправными субъектами политической жизни.

Объективные характеристики политического участия и субъективные восприятия политики человеком, его понимание собственной роли в ней служат основанием выделения *типов участия в политической деятельности*:

1. Реакция (позитивная или негативная) на импульсы, исходящие от политической системы, от ее институтов или их представителей, не связанная с необходимостью высокой активности человека.

2. Участие в действиях, связанных с делегированием полномочий (электоральное поведение).

3. Участие в деятельности политических и примыкающих к ним организаций.

4. Выполнение политических функций в рамках институтов, входящих в политическую систему или действующих против нее.

5. Прямое действие.

6. Активная (в том числе и руководящая) деятельность во внеинституциональных политических, движениях, направленных против существующей политической системы и добивающихся ее коренной перестройки.

Авторы этой классификации обращают внимание также и на некоторые *формы политического отчуждения личности* (абсентеизм):

1. Выключенность из политических отношений, обусловленная низким уровнем общественного развития.

2. Политическая выключенность как результат заорганизованности политической системы, низкой эффективности механизмов обратной связи между такой системой и гражданским обществом в целом, разочарование в политических институтах.

3. Политическая апатия как форма неприятия политической системы (например, после победы контрреволюции, кровавого подавления массовых социальных и политических движений).

4. Политический бойкот как, выражение активной враждебности к институтам политической системы.

Приведенные типы участия в политическом процессе отнюдь неравнозначны, как в количественном, так и в качественном отношении. Одни из них занимают скромное место и представлены единичными акциями, в то время как другие необычайно развиты и серьезно влияют на ход событий.

Из всех форм политической активности в условиях политических систем наиболее развита электоральная. Однако само по себе участие в голосовании не является достаточным показателем развитости политического участия.

Экономическая и политическая нестабильность влияет на каждого отдельного человека. Но эти факторы многократно усиливаются, когда собирается большая группа людей, поведение которой подчиняется особым психологическим законам – законам толпы.

Поведение толпы давно описано З. Фрейдом, В. Бехтеревым и другими исследователями, которые подчеркивали, что в толпе человек анонимен, поэтому склонен к действиям, более рискованным, чем тогда, когда он несет за них личную ответственность. Это может быть героизм, но может быть и насилие, хулиганство или вандализм.

Иррациональность поступков объясняется стадным чувством, позволяющим отдельным участникам отключить волю, сознание и действовать по законам группы.

В политике нередко находятся силы, стремящиеся использовать эффект стихийных выступлений, получить от них определенный политический капитал.

Наиболее показательны в этом смысле экстремистские, националистические движения и партии, для которых характерно стремление воздействовать на бессознательную мотивацию участников политических процессов. Такие политики опираются на определенные социальные группы. Последние в силу условий жизни становятся благодатной почвой для соответствующего воздействия. В древности их называли охлосом (чернью) в отличие от демоса (народа).

Наиболее податливы к распространению стихийных форм политического поведения маргинальные слои. Чертой их психологии, способствующей такой податливости, является разрушение традиционных ценностей, утрата привычных социальных ориентиров, отчуждение от общества.

Эти слои активизируются в политике под влиянием быстро меняющихся условий жизни, что вызывает у них протест против стирания национальных, расовых и иных барьеров, служивших опорой их мировоззрения.

Деятели политического экстремизма обычно апеллируют к предрассудкам и мифам, которые наиболее пышно процветают в среде полуграмотных маргинальных слоев. В этих мифах расовые, национальные, религиозные и другие предрассудки переплетаются с идеями политической автономии от власти и бюрократии и поисками других политических ценностей. Но идейные соображения не являются главной ценностью и главным механизмом экстремистских движений. В первую очередь они опираются на бессознательные психологические структуры: эмоции, веру, предрассудки и суеверия.

Подводя итог, следует отметить, что политическое участие в широком смысле слова есть включение отдельных граждан и в целом всех членов общества в процесс функционирования политической системы общества, в решение вопросов, имеющих общий интерес.

Контрольные вопросы

1. Что такое политическая культура? Какие этапы в своем развитии прошла теория политической культуры?
2. Назовите основные подходы, которые сложились у западных и отечественных политологов к пониманию политической культуры. Как определяли политическую культуру Г. Алмонд и С. Верба?
3. Назовите и дайте характеристику компонентам политической культуры.
4. Каковы механизмы и пути формирования политической культуры?

5. Перечислите и охарактеризуйте основные типы политической культуры. Какие типы политической культуры доминируют в современной России?

6. Что такое гражданская политическая культура? Как Г. Алмонд и С. Верба решали проблему соответствия гражданской политической культуры и демократии?

7. Перечислите и охарактеризуйте основные модели политических культур. В чем специфика российской модели политической культуры?

8. Определите функции политической культуры и выясните их реализацию в современном российском обществе.

9. Что такое политическая социализация? Назовите основные подходы к содержанию политической социализации.

10. Перечислите и охарактеризуйте основные этапы политической социализации личности.

11. Перечислите и охарактеризуйте основные модели и механизмы политической социализации.

12. В чем заключается взаимодействие политической культуры и социализации?

13. Проработайте следующий понятийно-категориальный аппарат: политическая культура, политические традиции, политическая идентификация, политическая компетентность, тоталитарный тип политической культуры, плюралистический тип политической культуры, рыночная культура, элитарная политическая культура, патриархальная политическая культура, подданническая политическая культура, активистская политическая культура, политическая социализация, политическая активность, политическая пассивность, политическое отчуждение, политическое участие.

ТЕМА 6. ПОЛИТИЧЕСКИЕ КОНФЛИКТЫ

6.1 Политические конфликты: сущность, типологии и функции

Одним из фундаментальных аспектов политической действительности являются конфликты. Политический конфликт представляет собой определенный вид общественных отношений, которые возникают и существуют по поводу политической власти, ее функционирования в обществе. Этим он отличается от иных социальных конфликтов.

Проблематика социально-политического конфликта окончательно утверждается в политической науке с XIX в., благодаря работам М. Вебера, А. Токвиля, К. Маркса, Г. Зиммеля и др. При всем разнообразии подходов к определению и изучению данного явления, общим для них является понимание политического конфликта как формы борьбы за власть между определенными субъектами политического процесса. В современной политической науке под *политическим конфликтом* понимают одну из форм конкурентного взаимодействия участников политического процесса, характеризующую острыми противоречиями и противоборством между ними за распределение властных полномочий.

Основными элементами конфликта являются источник конфликта, по поводу которого возникают разногласия, стороны – не менее двух противоборствующих субъектов, повод – события, послужившие началом активных действий сторон, средства, используемые сторонами конфликта во взаимодействии друг с другом, цели сторон.

Источниками политических конфликтов могут быть внесоциальные или социальные факторы. К внесоциальным факторам относятся различные виды политической напряженности, базирующиеся на признании сходства внутривидовой враждебности животных и агрессивности человека. Социальные факторы включают в себя:

1) разнообразные формы и аспекты общественных отношений, определяющие несовпадение статусов субъектов политики, их ро-

левых назначений и функций, интересов и потребности во власти, недостаток ресурсов и т. д.;

2) расхождения людей (их групп и объединений) в базовых ценностях и политических идеалах, в оценках исторических и актуальных событий, а также в других объективно значимых представлениях о политических явлениях;

3) процессы идентификации граждан, осознания ими своей принадлежности к социальным, этническим, религиозным и прочим общностям и объединениям, что определяет понимание ими своего места в социальной и политической системе.

Среди основных *типологий политических конфликтов* можно выделить следующие:

– по зонам и масштабам их проявления: внутривнутриполитические – конфликты, возникающие внутри общества, внутри политической системы, политической партии или иной общественно-политической организации, между элитами) и внешнеполитические (межсистемные, международные) – конфликты между различными социально-политическими системами, обычно обусловленные различными идеологиями и политикой групп государств);

– по содержанию: конфликты интересов (столкновения интересов по поводу перераспределения ресурсов; этот тип конфликтов наиболее легко поддается урегулированию), конфликты ценностей (противоборство противоположных политических ценностей и норм и отсутствие консенсуса между ними) и конфликты идентификации (обусловлены этнолингвистической и религиозной неоднородностью общества и идентификацией индивидов с определенными политическими силами, конкретной расой, религией, социальной общностью и др.).

– по направленности протекания: вертикальные – конфликты между различными уровнями власти: органами федерального и местного управления, центральными и местными элитами и горизонтальные – конфликты внутри правящей элиты и между ветвями власти.

– по уровню конфликтных отношений:

1) глубоко и неглубоко укорененные в сознании людей;

2) конфликты «с нулевой суммой» (позиции сторон противоположны, победа одной из них оборачивается поражением другой)

и «не с нулевой суммой» (существует хотя бы один способ нахождения взаимного согласия);

3) антагонистические (разрешение конфликтов связано с уничтожением одной из противоборствующих сторон) и неантагонистические (урегулирование конфликтов связано с сохранением противоборствующих субъектов)

– по уровню публичности: открытые (гласные) – явно выраженные, внешне фиксируемые формы взаимодействия конфликтующих субъектов (например, митинги, забастовки, манифестации и др.) и закрытые (латентные) – теневые способы оспаривания субъектами своих властных полномочий (например, противоречивые взаимодействия различных ветвей власти, отношения внутри правящей элиты);

– по временным характеристикам: долговременные и кратковременные.

Являясь постоянно действующим фактором, политический конфликт выполняет определенные *функции*, которые можно разделить на конструктивные и негативные.

К негативным функциям конфликтов относятся нанесение существенных эмоциональных и материальных затрат сторонами за участие в конфликте; формирование представления о побежденных оппонентах как о врагах; ухудшение социально-психологического климата в обществе; возможное перерастание конфликта в вооруженное противостояние; сложное восстановление деловых отношений.

К конструктивным функциям конфликтов относятся разрешение накопившихся противоречий и разрядка напряженности между конфликтующими сторонами; консолидация социальных общностей при противоборстве с общим противником; стимулирование к изменениям и развитию; получение новой информации и диагностика возможностей оппонентов.

Таким образом, конфликты являются компонентом политической реальности, неизбежным спутником социального развития. И в самом совершенном обществе присутствует многообразие политических интересов, а их столкновение всегда сопровождается конфликтными событиями.

В своем развитии политический конфликт проходит несколько *стадий*:

1. Начальная стадия проявляется в недовольстве конкурирующих субъектов, обозначении несовпадающих или противоположных интересов и целей, разработке стратегии и тактики конфронтационных действий, поиске возможных союзников.

2. Стадия эскалации характеризуется обострением конфликта, публичными заявлениями о несовместимости ценностей и целей, выдвижением взаимных требований.

3. Конфликтные действия выражаются в переходе к активным акциям, направленным на достижение своих интересов.

4. Стадии урегулирования предполагает победу одной из сторон или взаимное соглашение по нормализации политических отношений.

Неразрешенный политический конфликт может дойти до своей кульминационной стадии – политического кризиса, на этом этапе наблюдаются массовые дисфункции политической системы.

Политический кризис – крайне тяжелое состояние, для которого характерно падение авторитета правящих кругов; государство и его органы неспособны выполнять необходимые функции, наступает своего рода «паралич власти», распространяются антисистемные идеи и организации и, следовательно, оппозиционная деятельность, направленная на ликвидацию данной политической системы и оттеснение господствующих социальных сил от власти. Политический кризис общества сопровождается отчуждением масс от государства и органов власти. В обществе, где свернута демократия, а власть не пользуется поддержкой населения, исчерпала свой кредит доверия, политический кризис может принять очень жесткий характер.

Различают несколько *видов политических кризисов*:

1. Правительственный кризис выражается в потере исполнительной властью контроля над ситуацией и разрешается перестановками в правительстве или его отставкой в полном составе;

2. Парламентский кризис выражается в изменении соотношения сил в органе законодательной власти, когда он оказывается не в состоянии принимать решения или его решения расходятся с волей большинства граждан страны. Такой кризис преодолевает-

ся, как правило, роспуском парламента и назначением новых выборов.

3. Конституционный кризис выражается в фактическом прекращении действия Основного закона страны из-за утраты его легитимности. Выход из него состоит в качественном обновлении Конституции или принятии новой.

4. Внешнеполитический (или международный) кризис обусловливается расстройством системы отношений государства с одним или несколькими другими государствами в результате усиления противоречий между ними и угрозы их перерастания в открытый конфликт. Если кризис не разрешается путем переговоров и уступок, он может перерасти в войну.

5. Общациональный кризис означает поворотный момент в развитии социально-политического процесса, который не обязательно приводит к смене властвующей элиты или господствующей социальной группы. Выход из него может быть обеспечен частными перестановками внутри правящей группы и корректировкой политического курса без нарушения существующего соотношения между социально-политическими силами.

Кризис не означает тупика в развитии. Он ведет либо к переходу системы в новое качественное состояние, либо к катастрофической ситуации, когда начинается «развитие в зоне непредсказуемого». Выход из политического кризиса во многом зависит от степени развития демократии в обществе и предполагает осознание причин, породивших данный кризис, формирование властных структур, которые пользовались бы доверием народа, объединение народа на идеях программы выхода из сложной ситуации.

6.2 Механизмы разрешения конфликтов

Конфликт – настолько сложное и многомерное общественное явление, что вряд ли можно разрешить его, исходя из одной, пусть даже очень хорошей, модели или схемы. Жизнь постоянно рождает новые виды конфликтов, каждая реальная конфликтная ситуация требует самого пристального внимания и индивидуального подхода. Одна из самых распространенных ошибок в урегулировании конфликтов в нашей стране – действия по аналогии, когда предла-

гаются мероприятия, давшие когда-то положительный результат. Как правило, в иной конфликтной ситуации с иной исторической, социально-экономической, национально-культурной спецификой они дают обратный эффект.

Тем не менее, можно говорить об определенных общих подходах в политике власти по отношению к конфликтам и в стратегии самих конфликтующих сторон.

Выделяют следующие *основные виды политики в отношении конфликтов*:

1. Деструктивная. Ее носители не в состоянии преодолеть инерцию прошлого и сознательно и бессознательно препятствуют политическим новациям. Такая политика под прикрытием утверждений о «царящей гармонии» усугубляет старые и продуцирует новые конфликты, что неотвратно ведет к распаду и краху системы.

2. Конструктивная. Исповедующие ее политические организации, лидеры и группы способны находить реальные пути выхода из конфликта, прогнозировать ближайшие и отдаленные последствия предлагаемых мер, обладают знанием, искусством, волей и энергией активного и последовательного политического действия.

3. Консервативная. Ее носителей отличает непоследовательность. Слабость такой политики – в отсутствии умения прогнозировать, в чрезмерной затрате сил и средств на преодоление конфликтов. Она способна консервировать, на время замораживать конфликты, их разрешение превращать в мучительный и затяжной процесс. В этом случае слишком велика степень риска, реставрации уже преодоленных или преодолеваемых конфликтов.

Конфликтующие стороны могут действовать в соответствии с определенными *стратегиями*.

1. Стратегия избегания направлена на то, чтобы выйти из ситуации, не уступая, но и не настаивая на своем. Пример стратегии – эмиграция из страны по политическим мотивам, увольнение работника по собственному желанию в случае конфликта в трудовом коллективе.

2. Стратегия противоборства осуществляется путем открытой борьбы за свои интересы с применением власти, принуждения, насилия. Угроза – наиболее часто используемое средство. К сожа-

лению, данная стратегия является самой распространенной в политических конфликтах, свидетелями которых мы являемся. Каждая из сторон признает лишь один выход из конфликта – тот, что предложен ею самой.

3. Стратегия согласия предполагает достижение компромисса, выработку каждой из сторон позиции, предусматривающей пределы взаимных уступок. Стороны должны отказаться от образа соперника как врага, видеть в нем такого же социального субъекта, но со своими специфическими интересами.

Главным механизмом достижения согласия сторон справедливо считают переговоры. Переговоры относят к особой отрасли человеческих знаний и человеческой деятельности. Их рассматривают как науку и искусство эффективно улаживать споры и разногласия, чтобы ткань общественной жизни не рвалась с каждым конфликтом, а, наоборот, крепла вследствие умения находить и развивать общие интересы.

Но поскольку коммуникация между участниками конфликта нарушена, сами переговоры нередко становятся очередным этапом в эскалации конфликта. В таком случае не обойтись без помощи посредника.

Посредничество как механизм урегулирования конфликта играет огромную роль в восстановлении целостности общества, исполняя роль своеобразного буфера между участниками конфликта. Присутствие посредника существенно повышает уровень и значимость взаимных уступок, особенно при лимите времени. Он выступает для участников конфликта средством «уступить, не ощущая капитуляции».

Процесс разрешения конфликтной ситуации можно разделить на следующие стадии: подготовительный этап, переговоры, выход из конфликта и контроль над согласованными действиями.

1. Подготовительный этап требует проведения следующих видов работ. Во-первых, необходимо «поставить диагноз» конфликтной ситуации, а именно: определить тип конфликта; оценить степень его остроты; выяснить причины и глубину конфликта; проанализировать динамику конфликта и охарактеризовать его стадию на момент исследования; изучить намерения, цели и ориентации участников конфликта, а также ресурсы, которыми они располага-

ют, и возможные действия, которые они готовы предпринять; оценить влияние на конфликт внешних факторов (органов власти, средств массовой информации и т. п.).

Одним из результатов предварительного этапа должно быть понимание каждым из участников конфликта отличия того, что может быть достигнуто, от того, чего он желает достичь. Целью переговоров должно стать достижимое, а не желаемое.

2. Стадия переговоров может быть довольно длительной и трудной, так как предполагает непосредственный контакт участников конфликтной ситуации или их доверенных лиц. Понятно, что постоянное психологическое напряжение отнюдь не способствует активизации интеллектуальных усилий и повышению конструктивности решений. На этой стадии в обязанности посредника входит:

- устранение давления на участников переговоров извне (как по административной линии; так и со стороны прессы, общественных организаций и т. п.);

- постоянная установка участников переговоров на разрешение конфликта, создание атмосферы доверия и доброжелательности;

- концентрирование внимания участников обсуждения на необходимости анализа приоритетных вопросов, включенных в согласованную повестку дня;

- нейтрализация крайних позиций, выявление их негативных последствий, слабости аргументации и т. п.;

- инициирование собственных аргументов и предложений; выработка путей достижения приемлемых для каждой из сторон решений;

- обеспечение возможности каждому участнику обсуждения высказать свое мнение по затронутым вопросам;

- участие в подготовке итогового документа по результатам переговоров.

3. На третьей стадии посреднику необходимо осуществить выход участников переговоров из конфликтной ситуации определить объективные критерии контроля над реализацией принятых решений. На этой стадии посредник должен:

– убедить участников конфликта в необходимости высказать удовлетворение по поводу принятых решений, а также свои позитивные оценки сотрудничества друг с другом;

– признать выработанные правила и процедуры ликвидации конфликта в качестве основы для разрешения будущих конфликтных ситуаций, если таковые появятся;

– утвердить объективные методы контроля над реализацией принятых решений;

– участвовать в контроле над реализацией решений (в качестве эксперта).

Анализ основных узлов технологии разрешения конфликта показывает, что посреднику свойственны, по меньшей мере, три функции:

1. Коммуникативная функция предполагает поддержание посредником каналов связи между участниками конфликта, побуждает их к коммуникации, устанавливает связи с органами власти, представителями средств массовой информации и другими социальными субъектами. Значение коммуникативной функции особенно важно в период подготовки и в ходе самих переговоров.

2. Исследовательская функция выдвигается на первый план на предварительной стадии разрешения конфликта, так как здесь вырабатывается новый взгляд на конфликт, посредник формирует свои информационные ресурсы, которое он активно будет использовать в переговорах. Реализуя эту функцию, посредник проводит социологические, психологические и другие необходимые исследования, проектирует разные модели решения конфликта, прогнозирует возможные последствия различных решений, планирует процесс переговоров, разрабатывает стратегию и тактику своей деятельности.

3. Организационная функция предусматривает осуществление посредником следующих видов работ: организацию собраний, совещаний и обсуждений с участием заинтересованных сторон и экспертов; использование накопленного опыта разрешения подобных конфликтов как способа прийти к соглашению; распределение функций среди помощников; организацию интеллектуальных видов деятельности по решению проблем.

Подводя итог, отметим, что политический конфликт становится источником развития, социальных изменений, средством обновления политической жизни лишь в том случае, если общество находит средства разрешения (именно разрешения, а не устранения) данного конфликта. Поиск таких средств и прогнозирование последствий возможны лишь на базе достоверных научных знаний.

Контрольные вопросы

1. Что такое политический конфликт? Назовите основные подходы к изучению политических конфликтов.

2. Назовите и охарактеризуйте основные типы политических конфликтов.

3. Перечислите основные конструктивные и негативные функции политических конфликтов.

4. Что такое политический кризис? Назовите отличительные черты политических кризисов и их виды.

5. Назовите способы и этапы урегулирования конфликтов в политике. Какова роль правоохранительных органов в урегулировании политических конфликтов в современном российском обществе.

6. Проработайте следующий понятийно-категориальный аппарат: политический конфликт, конфликтная ситуация, конфликтное поведение, политический кризис, управление конфликтом, переговоры, компромисс, консенсус.

ЗАКЛЮЧЕНИЕ

В учебном пособии освещаются основные темы и вопросы дисциплины «Политология», составленные в соответствии с Государственным образовательным стандартом и учебным планом подготовки бакалавров, обучающихся по направлению 40.03.01 «Юриспруденция».

Представленный материал позволяет ознакомить студентов с основными теориями и концепциями современной политической науки, сформировать у них прочные системные знания по политологии, ориентировать обучающихся на самостоятельное изучение политической проблематики, а в дальнейшем использовать полученные знания для квалифицированного участия в политической жизни страны и в профессиональной деятельности юриста.

Приложение А

Политология как наука и учебная дисциплина в схемах

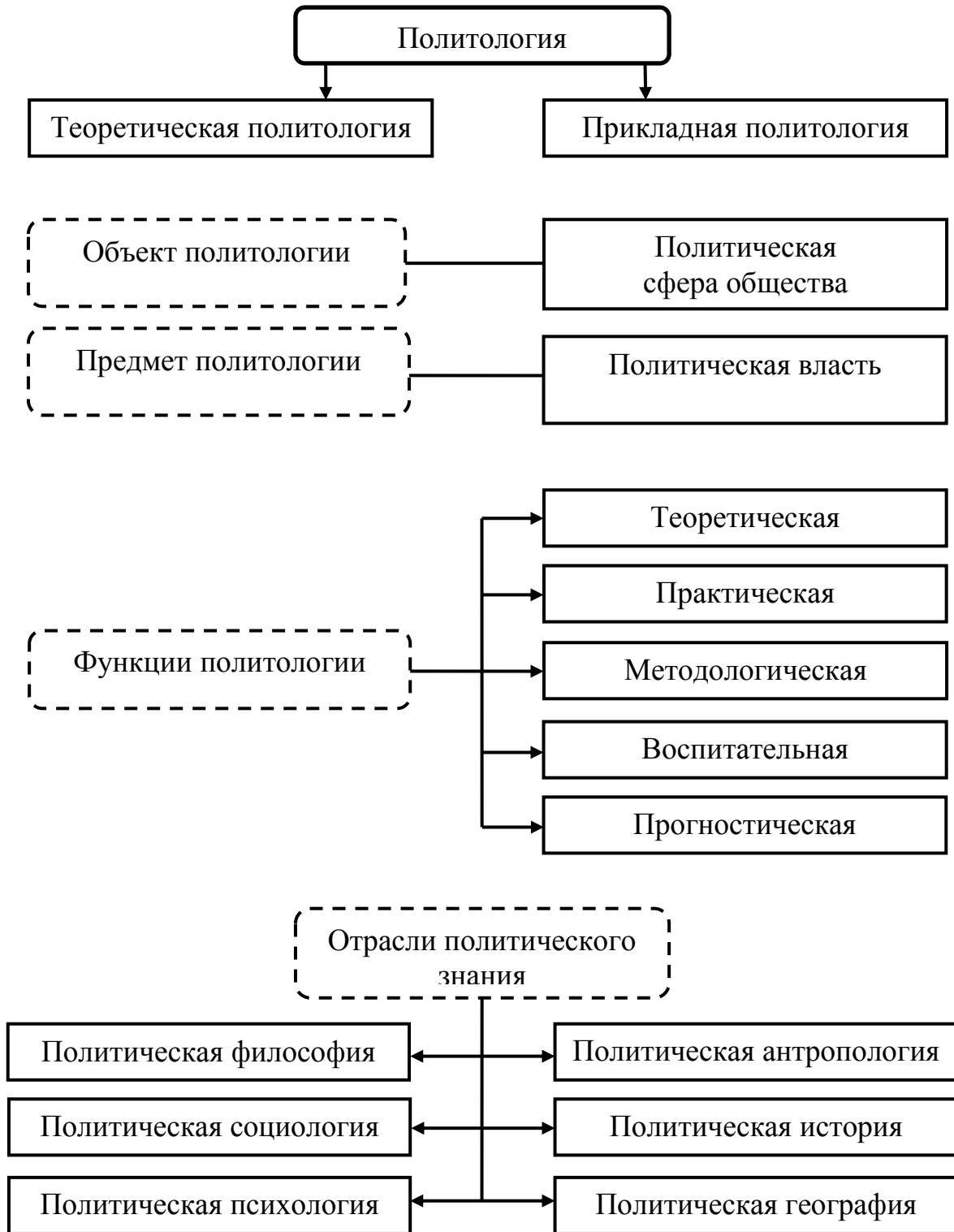



Основные этапы развития политического знания

Первый (начальный) этап
 Накопление политического знания. Формирование представлений о политике, власти, государстве, политических институтах.

Второй (эмпирический) этап
 Формирование политологии как самостоятельной сферы научного знания и утверждение ее в качестве особой дисциплины с собственными предметом исследования, методами и методологией.

Третий (современный) этап
 Оформление политологии как самостоятельной науки и учебной дисциплины.

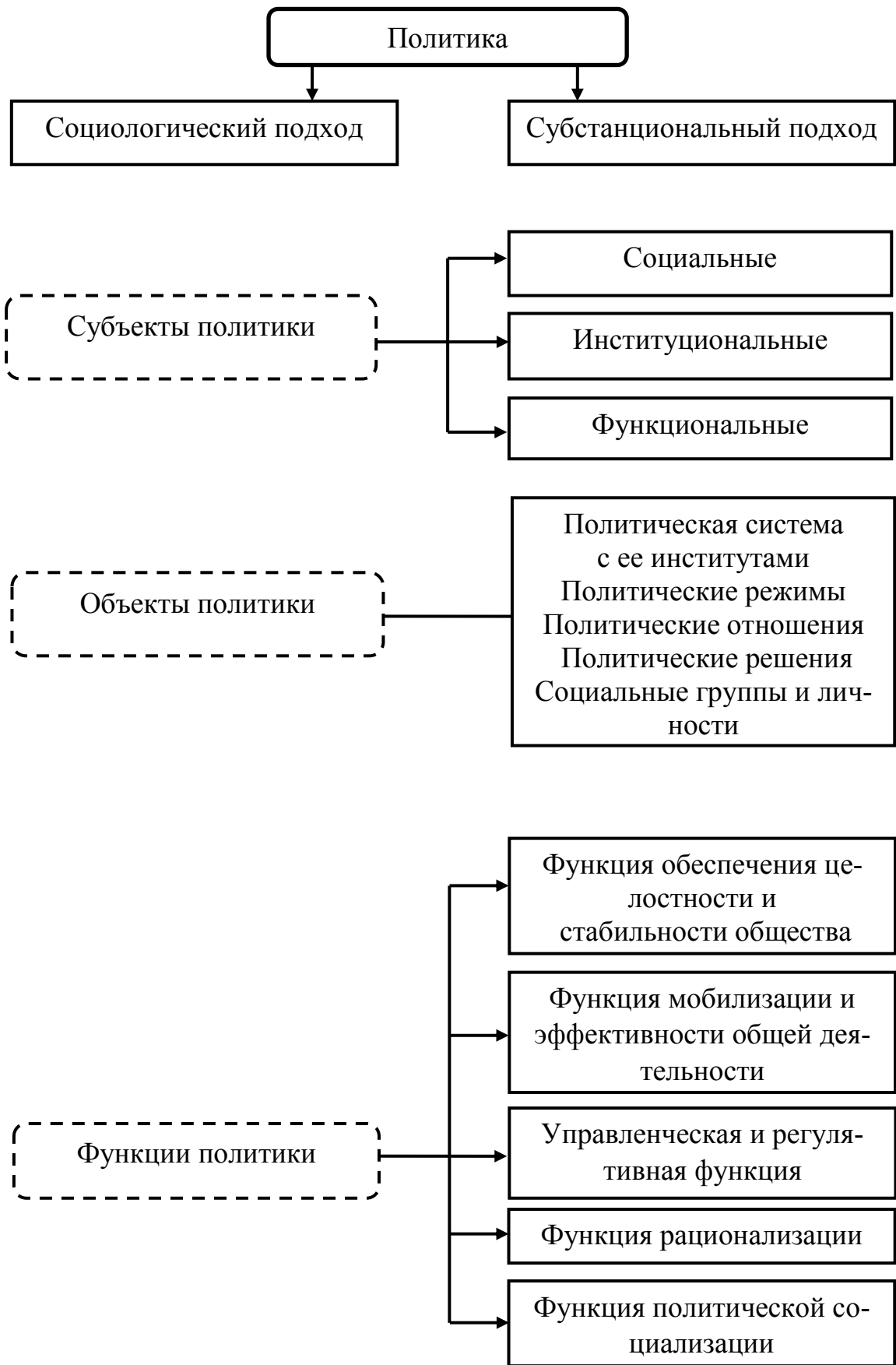

Приложение Б
Политическая власть. Политическое
лидерство в механизме осуществления власти
в схемах

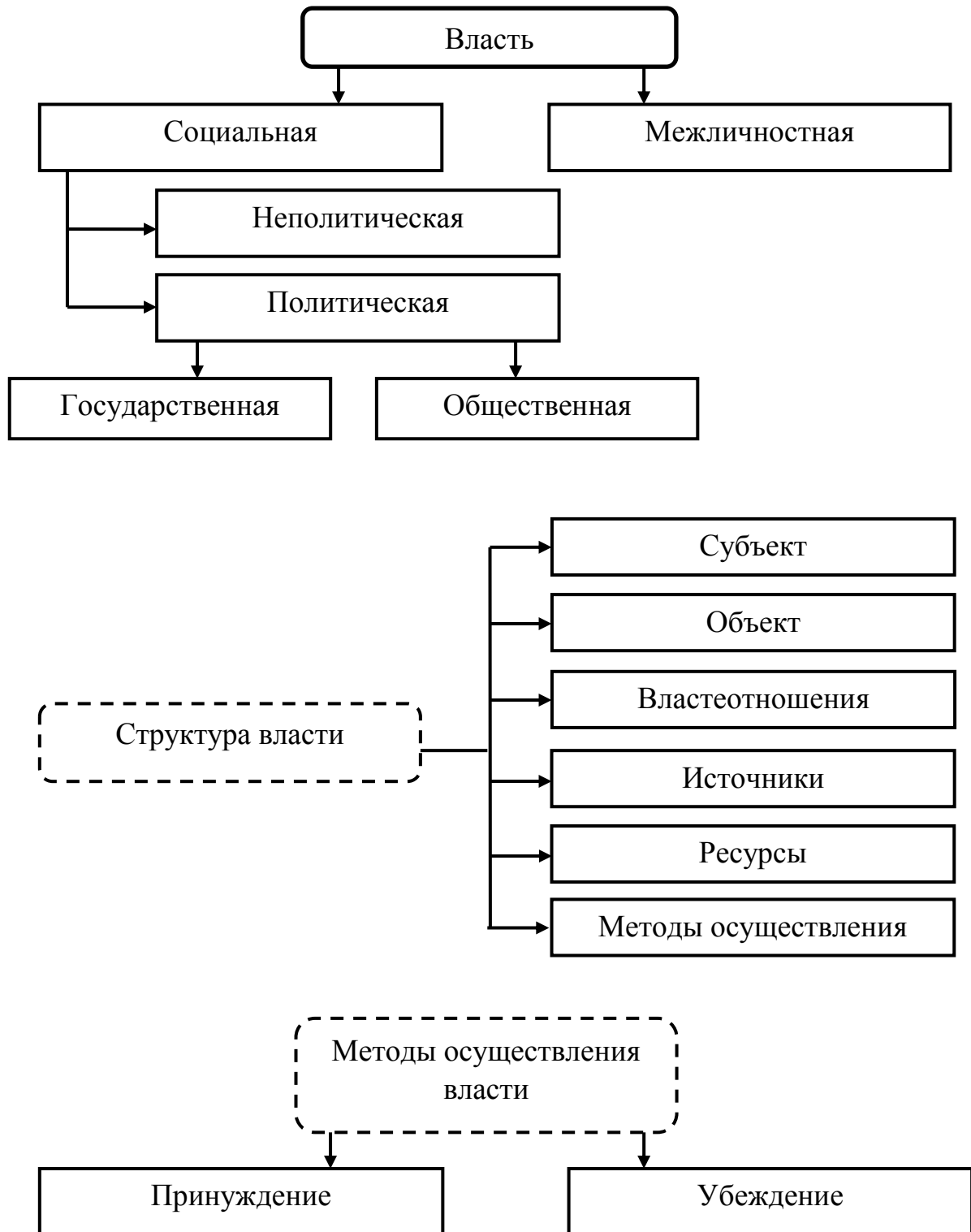

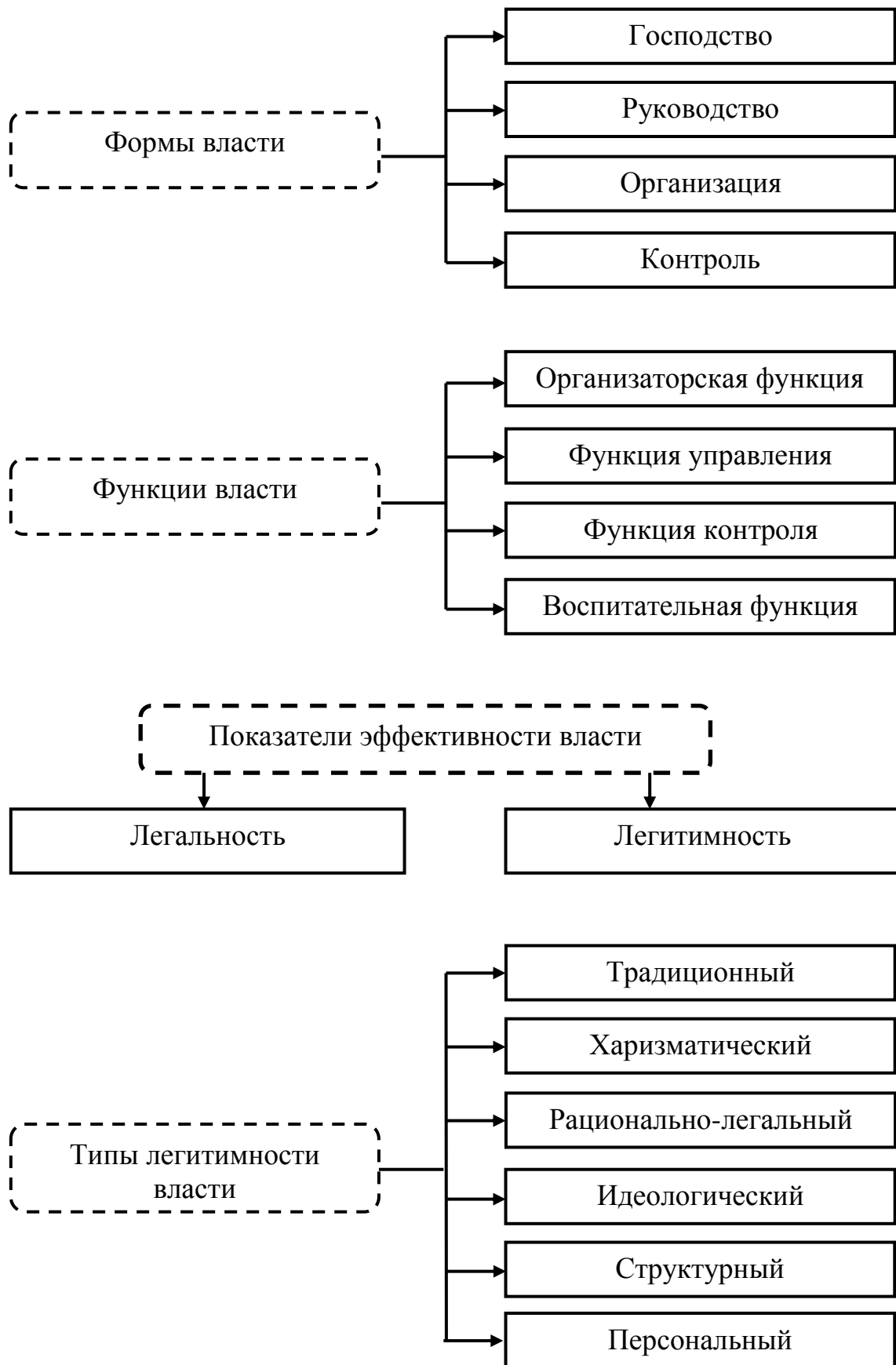



Приложение В

Политическая система общества в схемах

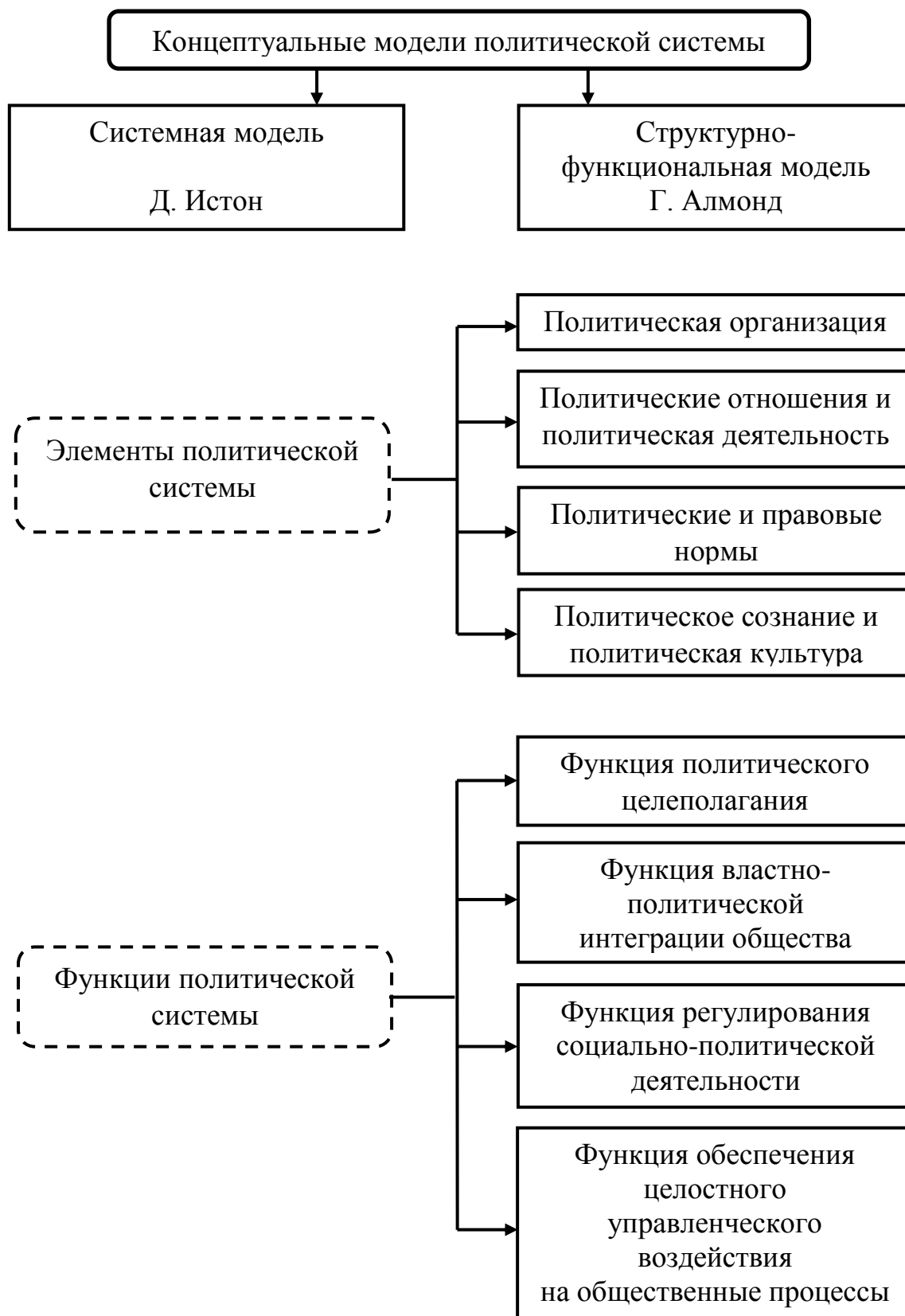

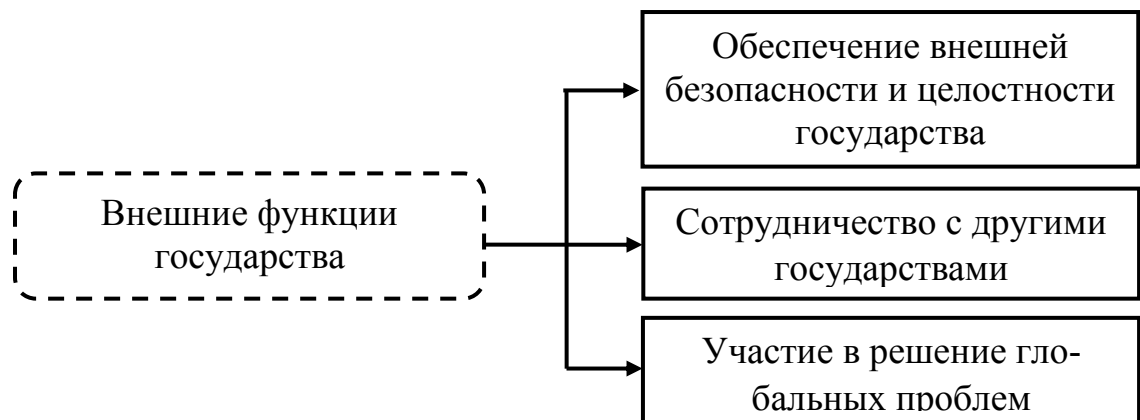
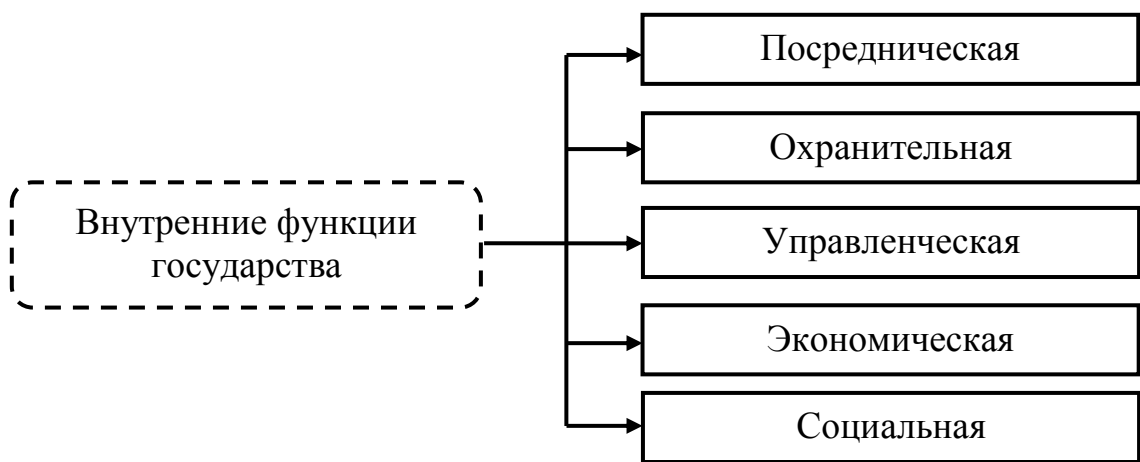

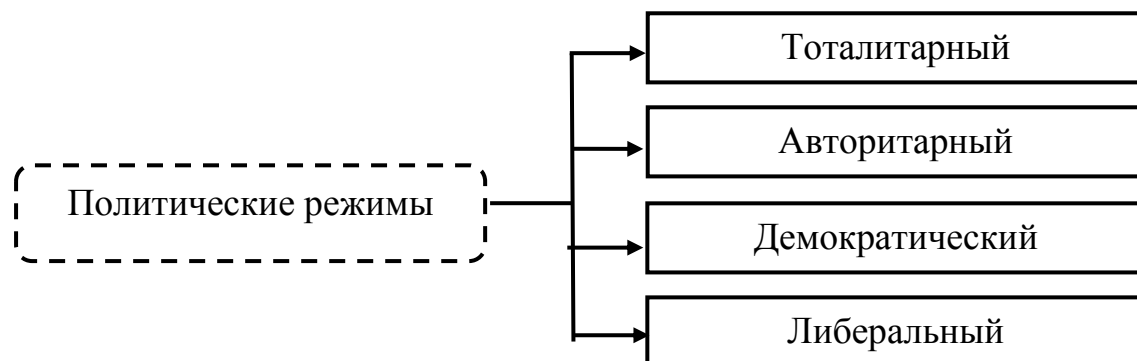
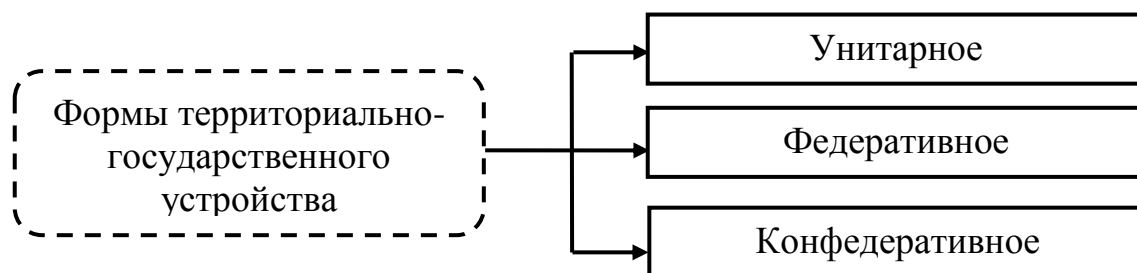

Приложение Г
Политические партии. Общественно-политические
организации и движения.
Партийные системы в схемах





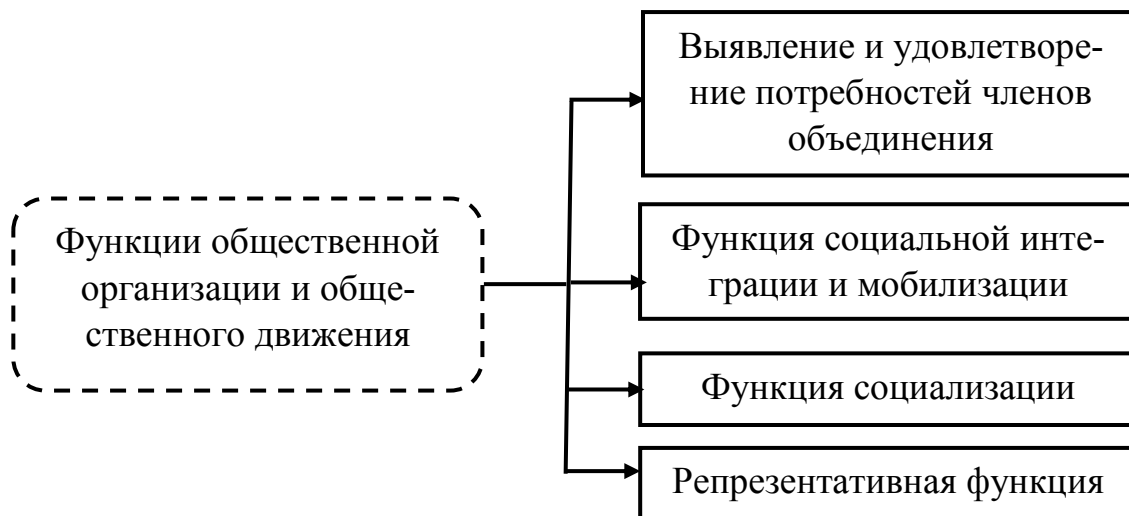

Приложение Д Политическая культура общества в схемах

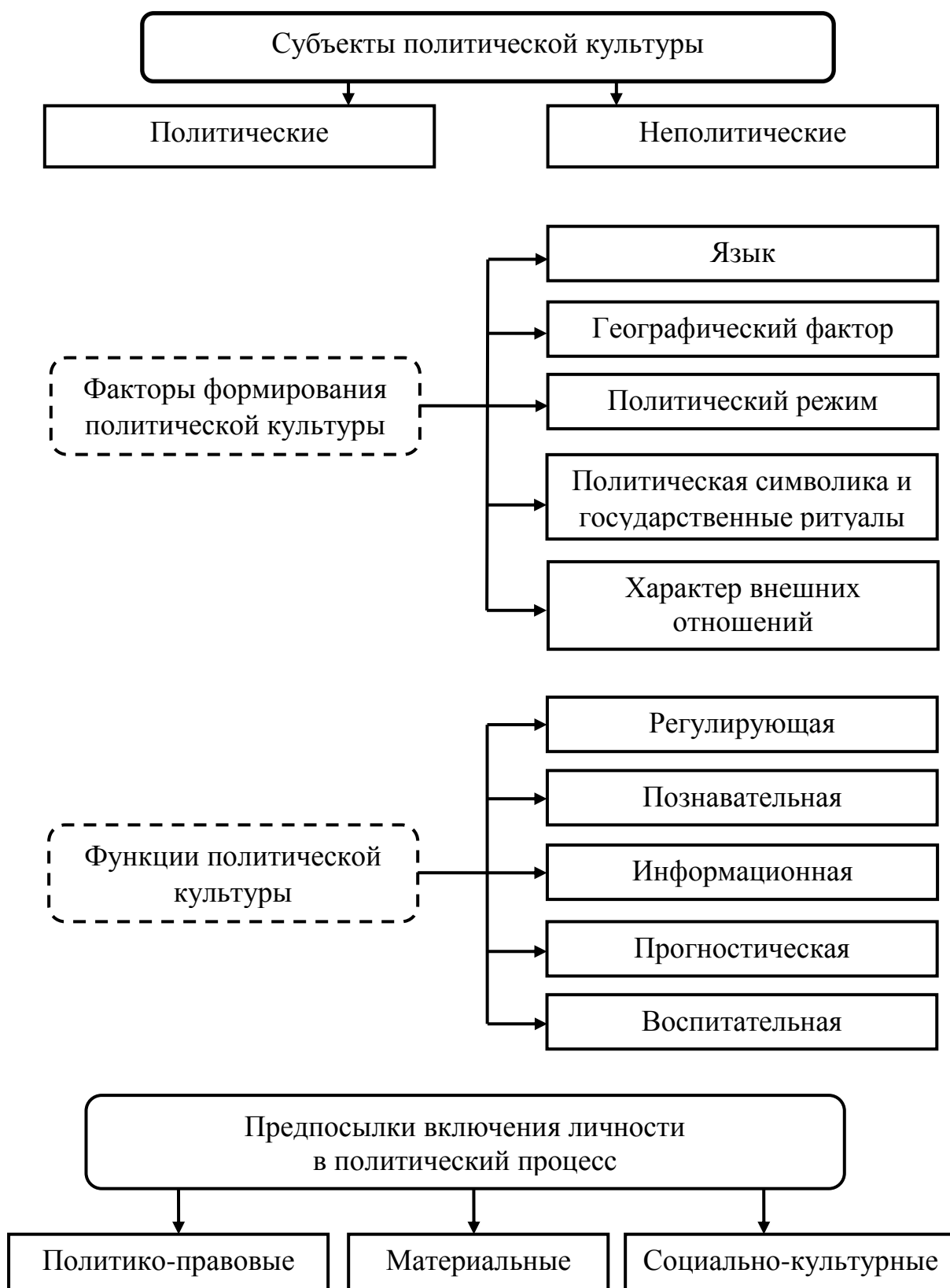

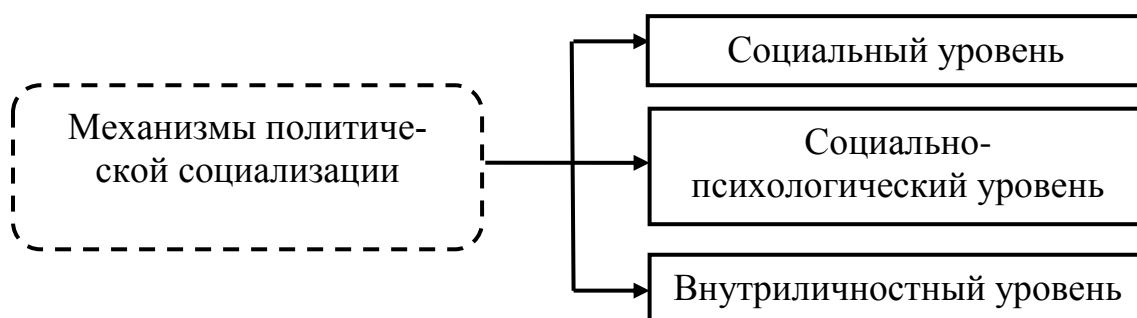
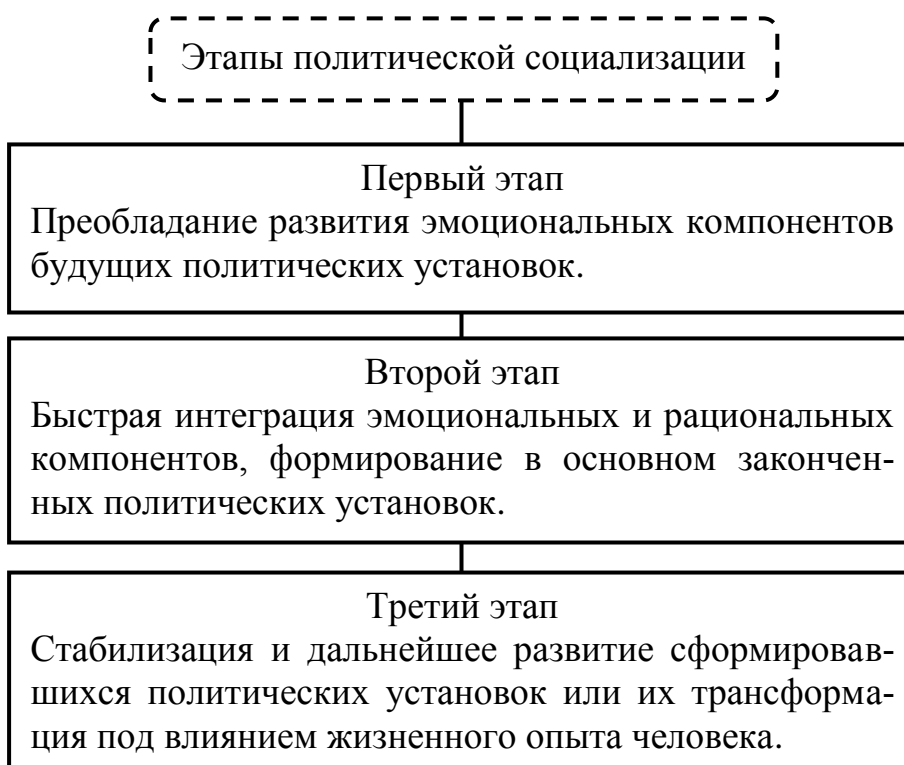
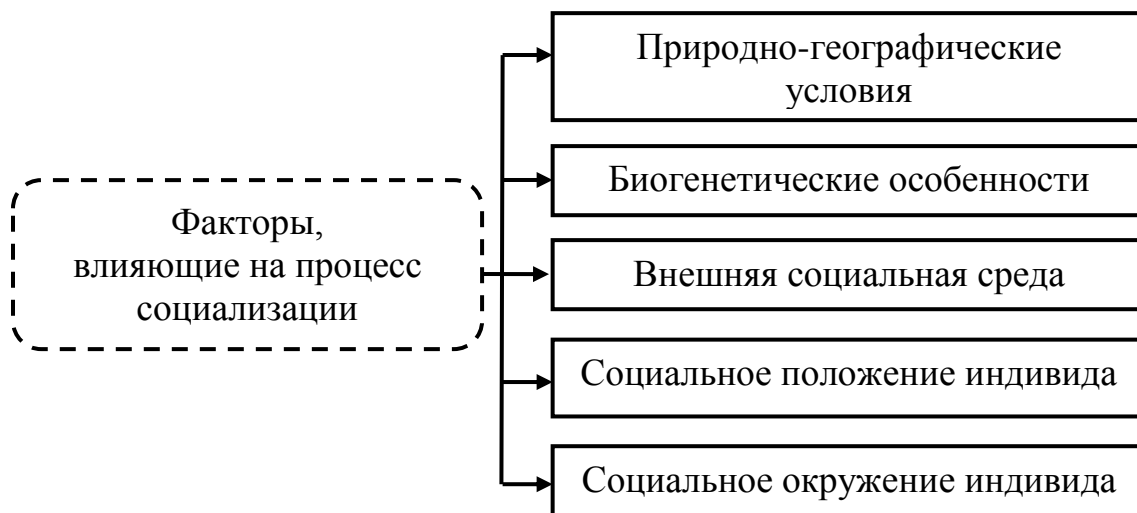

Приложение Е

Политические конфликты в схемах



Основные стадии развития политического конфликта



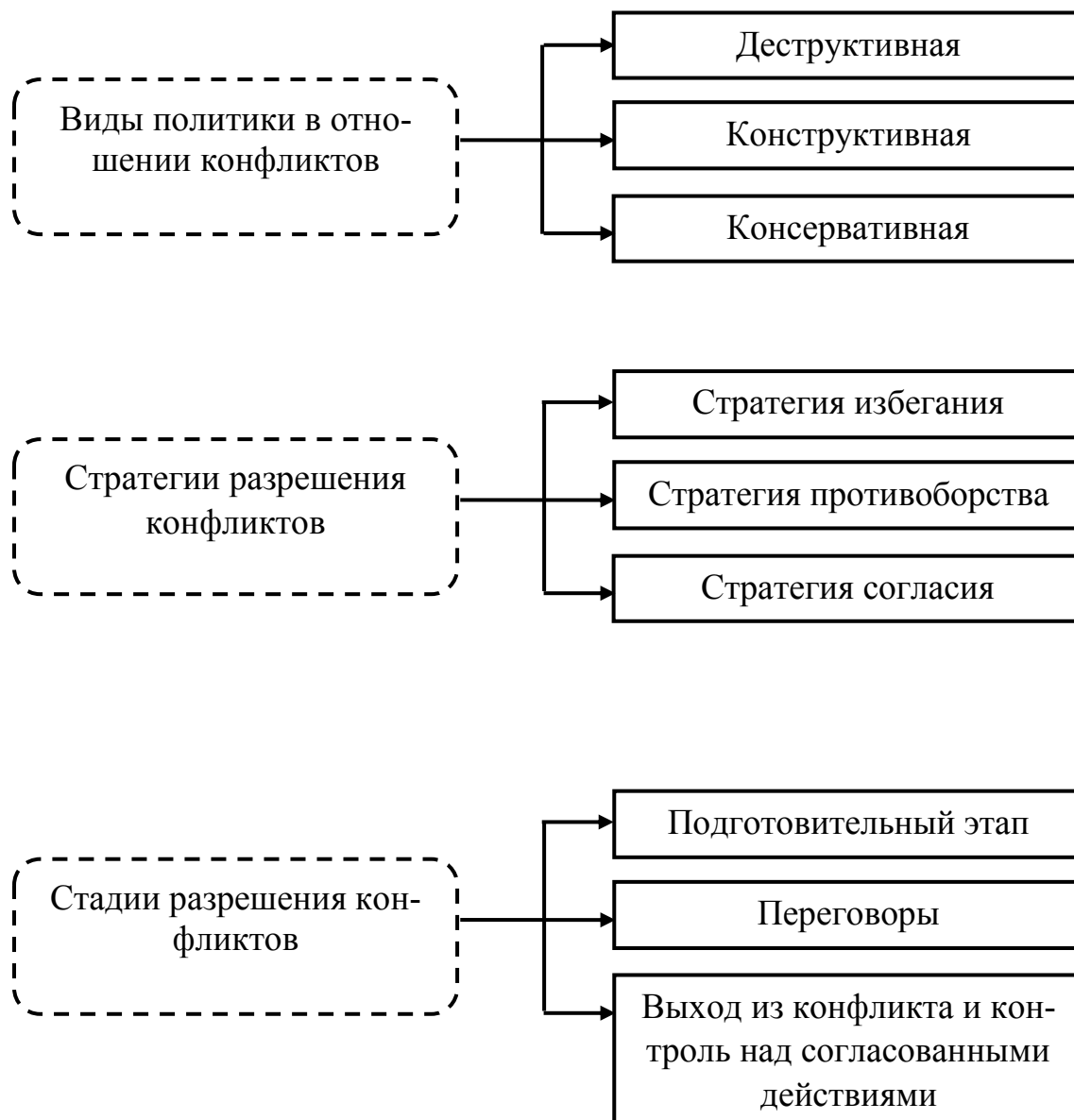

СПИСОК ЛИТЕРАТУРЫ

1. Адорно Т. Исследование авторитарной личности / Т. Адорно. – М., 2001.
2. Алмонд Г. Политическая наука: история дисциплины / Г. Алмонд // Полис. – 1997. – № 6.
3. Алмонд Г. Политическая теория и политическая наука / Г. Алмонд. – М., 1966.
4. Арон Р. Демократия и тоталитаризм / Р. Арон. – М., 1993.
5. Брайсон В. Политическая теория феминизма / В. Брайсон. – М., 2001.
6. Вебер М. Избранные произведения / М. Вебер; пер. с нем.; сост., общ. ред. и послесл. Ю. Н. Давыдова; предисл. П. П. Гайденко; коммент. А. Ф. Филиппова. – М., 1990.
7. Вебер М. Политика как призвание и профессия / М. Вебер. – М., 1990.
8. Вебер М. Политические работы, 1895–1919. *Gesammelte Politische Schriften, 1895–1919* / М. Вебер; пер. с нем. Б. М. Скуратова; послесл. Т. А. Дмитриевой. – М., 2003.
9. Вебер М. Избранные сочинения / М. Вебер. – М., 1990.
10. Вятр Е. Социология политических отношений / Е. Вятр; пер. В. Скляр, А. Николаев. – М., 1979.
11. Геллнер Э. Условия свободы: гражданское общество и его исторические соперники / Э. Геллнер. – М., 1995.
12. Даль Р. Введение в экономическую демократию / А.Р. Даль. – М., 1991.
13. Дойч М. Разрешение конфликта (конструктивные и деструктивные процессы) / М. Дойч // Социально-политический журнал. – 1997. – № 1. – С. 202–212.
14. Дюверже М. Политические партии / М. Дюверже. – М., 2002.
15. Истон Д. Политическая система / Д. Истон. – М., 1953.
16. Истон Д. Системный анализ политической жизни / Д. Истон. – М., 1965.
17. Кун Т. Структура научных революций / Т. Кун. – М., 2002.

18. Маккиндер Х. Дж. Географическая ось истории / Х. Дж. Маккиндер // Полис. – 1995. – № 4. – С. 162–169.
19. Миллс Р. Властвующая элита / Р. Миллс. – М., 1959.
20. Михельс Р. Социология политических партий в условиях демократии / Р. Михельс // Диалог. – 1990. – №№ 5–9.
21. Михельс Р. Социология политических партий в условиях демократии / Р. Михельс // Диалог. – 1991. – № 4.
22. Моргентау Г. Политические отношения между нациями. Борьба за власть и мир / Г. Моргентау // Социально-политический журнал. – 1997. – № 2. – С. 189–201.
23. Моска Г. История политических доктрин / Г. Моска. – М., 2012.
24. Моска Г. Правящий класс / Г. Моска пер. с англ. и примеч. Т. Н. Самсоновой // Социологические исследования. – 1994. – № 10; № 12.
25. Пайпс Р. Россия при старом режиме / Р. Пайпс. – М., 1993.
26. Парето В. Компендиум по общей социологии / В. Парето // Антология мировой политической мысли. В 5 т. – М., 1997.
27. Парето В. Трансформация демократии / В. Парето. – М., 2011.
28. Парсонс Т. Система современных обществ / Т. Парсонс. – М., 1997.
29. Санистебан Л. Основы политической науки / Л. Санистебан. – М., 1992.
30. Токвиль А. Старый порядок и революция / А. Токвиль. – М., 1997.
31. Тоффлер Э. Третья волна / Э. Тоффлер. – М., 1999.
32. Уткин Э. Конфликтология: теория и практика / Э. Уткин. – М., 2000.
33. Хантингтон С. Столкновение цивилизаций / С. Хантингтон // Полис. – 1994. – № 1. – С. 33–48.

ОГЛАВЛЕНИЕ

Предисловие	3
Тема 1. Политология как наука и учебная дисциплина.....	4
1.1 Теория и методология политологии.....	4
1.2 Становление и развитие политологии как самостоятельной науки о политике.....	8
1.3 Политика как объект политологии. Теория политики	11
Тема 2. Политическая власть. Политическое лидерство в механизме осуществления власти.....	17
2.1 Понятие власти. Соотношение политической и государственной власти. Легальность и легитимность политической власти.....	17
2.2 Политическое лидерство: сущность, основные теории происхождения, типологии, функции.....	22
2.3 Политические элиты: сущность, системы рекрутирования, типология, функции.....	25
Тема 3. Политическая система общества.....	30
3.1 Политическая система общества: сущность, типологии, функции.....	30
3.2 Политический режим: понятие, типы и признаки....	33
3.3 Государство как центральный институт политической системы общества: сущность, типологии и функции.....	38
Тема 4. Политические партии. Общественно-политические организации и движения. Партийные системы.....	50
4.1 Политические партии: сущность, этапы становления, классификации, функции. Партийные системы и их основные типы.....	50
4.2 Понятие и отличительные признаки общественных организаций и движений.....	55

Тема 5. Политическая культура общества.....	60
5.1 Политическая культура: понятие, типология, функции.....	60
5.2 Политическая социализация личности: сущность, этапы и уровни. Политическое участие и его формы.....	63
Тема 6. Политические конфликты.....	72
6.1 Политические конфликты: сущность, типологии и функции.....	72
6.2 Механизмы разрешения конфликтов.....	76
Заключение.....	82
Приложение А.....	83
Приложение Б.....	86
Приложение В.....	89
Приложение Г.....	92
Приложение Д.....	95
Приложение Е.....	97
Список литературы.....	99

Учебное издание

**Салчинкина Ангелина Ростиславовна,
Хоружая Светлана Владимировна**

ПОЛИТОЛОГИЯ

Учебное пособие

В авторской редакции
Дизайн обложки – Н. П. Лиханская

Подписано в печать 06.04.2018. Формат 60 × 84 ¹/₁₆.
Усл. печ. л. – 6,0. Уч.-изд. л. – 4,7.
Тираж 70 экз. Заказ №

Типография Кубанского государственного
аграрного университета.
350044, г. Краснодар, ул. Калинина, 13